

*Denizlerde kılavuzunuz.*

**martek<sup>®</sup>**

*Denizlerde kılavuzunuz...*  
*Your guide in the seas ...*



**martek<sup>®</sup>**

# martek®

## 2018

Can Yelekleri	02-03	<i>Life Jackets</i>
Yüzdürme Yardımcıları	04	<i>Buoyancy Aids</i>
Neopren Darbe Yeleği	05	<i>Impact Vest</i>
Can Simidi, Nal Simidi	06	<i>Life Buoy And Horseshoe Life Buoy</i>
Işıklı Şamandıra	06	<i>Floating Life Buoy Lights</i>
Kurtarma Aparatları	07	<i>Rescue Equipments</i>
Balık Çiftliği Çözümleri	08-10	<i>Fish Farm Solutions</i>
Kuş Ağı Kuleleri	11	<i>Net Towers</i>
Modüler Balık Kafesleri	12-13	<i>Modular Fish Farming Cages</i>
Midye Çiftliği Çözümleri	14	<i>Mussel Farm Solutions</i>
Polietilen Tanklar	15-21	<i>Polyethylene Tanks</i>
Şamandıralar	22-27	<i>Buoys</i>
Yüzdürücü Kelepçeler	28	<i>Floating Clamps</i>
Usturmaçalar	29	<i>Fenders</i>
Bariyer-Kulvar Şamandıraları	30	<i>Lane Markers &amp; Barrier Floats</i>
Polietilen Tekneler	31	<i>Polyethylene Boats</i>
Palamar Şamandıraları	32-33	<i>Mooring Buoys</i>
IALA Şamandıra Ø 4000	32	<i>IALA Buoyage System Ø 4000</i>
IALA Şamandıra Ø 3000	34-36	<i>IALA Buoyage System Ø 3000</i>
IALA Şamandıra Ø 2200	37-39	<i>IALA Buoyage System Ø 2200</i>
IALA Şamandıra Ø 1750	40-42	<i>IALA Buoyage System Ø 1750</i>
IALA Şamandıra Ø 1250	43-45	<i>IALA Buoyage System Ø 1250</i>
Modüler Fener Kulesi	46-48	<i>Modular Onshore Pe Tower And Mast</i>
Direk Tipi Şamandıra	49-50	<i>Pillar/Spar Buoy</i>
Yüzer iskeleler	51-56	<i>Floating Dock Systems</i>



CE 100  
EN ISO 12402-4

## 100N CAN YELEKLERİ / LIFE JACKETS

Yüzmeyi bilen ve bilmeyenlerin yakın sularda kullanımı için tasarlanmıştır. (EN ISO 12402-4)'e göre CE onaylıdır. İç kısmı kapalı hücre polietilen levhalardan oluşmaktadır. Yüksek görüş kabiliyetli oranj renkte kumaştan imal edilmiştir. Reflektörler SOLAS'a uygundur. Bel kayışı toka ile güçlendirilmiştir. Standartlara uygun kolay monte edilebilir düdüğü ve can yeleği ışığı için yeri mevcuttur.

*100N Life jackets are designed for swimmers and non-swimmers to use in sheltered waters. Approved to the European standards for 100N life jackets, ISO 12402-4. Buoyancy is provided by closed cell polyethylene foams. High visible orange colour fabric. Strap is fastened with buckle. Place for Life jacket Light.*



### VEST-100

#### YETİŞKİN CAN YELEĞİ / ADULT LIFE JACKET

Reflektörler Solas'a uygun 100 cm<sup>2</sup> dir. Bel kayışı toka ile güçlendirilmiştir ve bacak arasından geçen tokası ile maksimum korunması sağlanmıştır.

*The Life jackets are equipped with reflective Solas type 100 cm<sup>2</sup> tape strips, zip closure, hem tightening drawstring, a signalling whistle and with 100 newtons of buoyancy.*



### 100N

#### ÇOCUK CAN YELEĞİ / CHILDREN'S LIFE JACKET

Suyun içerisinde kullanıcının kafasını kavrarak güç harcamadan sabit kalmasına olanak sağlar.

Bel kayışı toka ile güçlendirilmiştir. Bacak arasından geçen tokası ile küçük yaşta kullanıcıların tehlike anında maksimum korunması sağlanmıştır.

*The Life jackets are equipped with reflective Solas type 100 cm<sup>2</sup> tape strips, zip closure, hem tightening drawstring, a signalling whistle and with 100 newtons of buoyancy.*



### M02400 100N

#### YETİŞKİN CAN YELEĞİ / ADULT LIFE JACKET

Reflektörler Solasa uygun 100 cm<sup>2</sup> dir.

41 kg ve üzeri kullanıcılar içindir.

Minimum 100N kaldırma kuvveti sağlar.

*The Life jackets are equipped with reflective Solas type 100 cm<sup>2</sup> tape strips, a signalling whistle and with 100 newtons of buoyancy.*

	M02350	M02355	M02360	M02365
Beden / Size	S	M	L	XL
Yüzdürme / Buoyancy	70 N	80 N	100 N	100 N
Vücut Ağırlığı / Body Weight	40-60 kg	60-70 kg	70-90 kg	+ 90 kg

	M02300	M02310	M02320
Beden / Size	S	M	L
Yüzdürme / Buoyancy	40 N	40 N	50 N
Vücut Ağırlığı / Body Weight	15-30 kg	30-35 kg	35-40 kg



Patented



M02515 AUTOMATIC  
M02516 MANUAL



### M02401 CAN YELEĞİ

#### KORUMA VE TAŞIMA ÇANTASI LIFE JACKET CARRY BAG

5 adet 100N saklamak için 35X65X36cm  
7 adet 100N saklamak için 35X65X50cm

*For 5 pieces 100N storage 35X65X36cm  
For 7 pieces 100N storage 35X65X50cm*



M02404  
CAN YELEĞİ  
SAKLAMA  
KUTUSU / LIFE JACKET  
PROTECTION  
AND STORAGE



## CAN YELEKLERİ / LIFE JACKETS

Martek Yetişkin Can yelekleri yüzme bilen ve bilmeyenler için tüm sulara ve zor hava koşullarında kullanılabilmesi için tasarlanmıştır. İkinci kemeri ile tutuculuğu takviye edilmiştir. Liman ve Kabotaj seferi yapan gemilerin yanısıra, uluslararası sefer yapan yük ve yolcu gemilerinde de kullanılabilir. İçi kısmı kapalı hücre polietilen levhalardan oluşmaktadır. Yüksek görüş kabiliyetli oranj renkte kumaştan imal edilmiştir. Dümen işareti sertifikasına sahiptir. 140 kg'a kadar ağırlığı ve 1750 mm'ye kadar karın çevresi olan kişilerce kullanılacak şekilde tasarlanmıştır. 1 Temmuz 2010 itibariyle uygulanması zorunlu olan MSC düzenlemeleri 200(80) ekiyle 81(70) ve 207(81) ekiyle 48(66)'ya uygundur.

Martek can yeleklerinin M02515 ya da M02516 Martek can yelek ışıkları ile kullanılmasını tavsiye ederiz.

*Martek Life jackets are designed for swimmers and non-swimmers to use in rough weather waters. Tightness is supported with additional belt. Can be used onboard not only vessels for inland waters but also on vessel with unlimited voyages. Buoyancy is provided by closed cell polyethylene foams. High visible orange colour fabric. SOLAS graded(Wheelmark) according to the directive of 96/98/EC. Designed to fit persons weighting up to 140 kgs and with chest grip of up to 1750mm. Fully in accordance with IMO MSC 81(70) as ammended with MSC 200(80) and MSC 48(66) as ammended with 207(81) Martek M02600 life jacket advised to be used with M02515 or M02516 Martek life jacket lights.*



### M02600

#### YETİŞKİN CAN YELEĞİ / ADULT LIFE JACKET

43 ila 140 kg arası yetişkinler içindir.

*Adults from 43 kgs up to 140 kgs*



### M02550

#### ÇOCUK CAN YELEĞİ / CHILD LIFE JACKET

15 ila 43 kg arası çocuklar içindir.

*Children from 15 kgs up to 43 kgs*



### M02540

#### BEBEK CAN YELEĞİ / INFANT LIFE JACKET

15 kg'a kadar olan bebekler içindir.

*Infants up to 15 kgs*



## 50N YÜZDÜRME YARDIMCILARI / BUOYANCY AIDS

Yüzme bilenler tarafından korunaklı sularda kullanılmalıdır. Yüksek görünüm özellikli renkte kumaşlardan üretilmektedir.

Bir can yeleği değildir. 89/686/EEC direktifine ve ISO 12402-5'e göre CE onaylıdır.

Yüzdürme yardımcıları sadece boğulma riskini azaltır kurtarmayı garanti etmez.

*Buoynancy aids should be use in inshore and coastal waters. Produced with high visible fabrics. Not classified as lifejackets.*

*Buoynancy is provided by closed cell polyethylene foams. CE approved according to ISO 12402-5.*

*Buoynancy aids help to reduce drowning risk but do not guarantee to be rescued.*



### 50N KLASİK YÜZDÜRME YARDIMCISI ADULT CLASSIC BUOYANCY AIDS (PLASTIC CLIP)

Su sporları ve aktivitelerinde rahat kullanım sunar.

Üzerindeki dört adet kayış tokalar ile sabitlenir.

*For water sports and activities.*

*4 pieces of straps are fastened with buckles.*

M02710 M02712 M02714 M02716 M02718

Beden / Size	S	M	L	XL	XXL
Yüzdürme / Buoyancy	40 N	40 N	45 N	50 N	50 N
Vücut Ağırlığı / Body Weight	40-45 kg	50-60 kg	60-70 kg	70 +kg	70 ++kg



### 50N KLASİK YÜZDÜRME YARDIMCISI-FERMUARLI CLASSIC BUOYANCY AIDS (ZIP+PLASTIC CLIP)

Su sporları ve aktivitelerinde rahat kullanım sunar.

Üzerindeki kayış, toka ile sabitlenmekte ve fermuar ile kullanıcıya maksimum uyum sağlamaktadır.

*Special design for watersport activities.*

*Strap is fastened with buckle. Zip at the front.*

M12710 M12712 M12714 M12716 M12718

Beden / Size	S	M	L	XL	XXL
Yüzdürme / Buoyancy	40 N	40 N	45 N	50 N	50 N
Vücut Ağırlığı / Body Weight	40-50 kg	50-60 kg	60-70 kg	70 +kg	70 ++kg



### 50N SPORCU YÜZDÜRME YARDIMCISI 50N SPORTSMAN BUOYANCY AIDS

Küçük tekne kullanıcıları, sörfçüler, kanocular, optimist ve lazer kullanıcıları için idealdir.

Ön tarafındaki malzeme koymaya yarayan cep kumaş ve beli sıkıya yarayan etek ucu ipleri sayesinde kullanıcıya hem güvenlik hem de performans yönünden en iyisini sunmaktadır. Ayrıca omuzlarda ayarlanabilir toka kayış düzeneğine sahiptir.

*Designed for dinghy, canoe, windsurf, optimist and laser.*

*Mesh front pocket. Adjustable shoulder, strap is fastened with buckle*

M22708 M22710 M22712 M22714 M22716

Beden / Size	XS	S	M	L	XL
Yüzdürme / Buoyancy	35 N	40 N	40 N	45 N	50 N
Vücut Ağırlığı / Body Weight	30-40 kg	40-50 kg	50-60 kg	60-70 kg	70+ kg



### 50N KANO/KAYAK YÜZDÜRME YARDIMCISI 50N CANOE/KAYAK BUOYANCY AIDS

Kano, kayak, küçük tekne kullanıcıları için idealdir. Bel, omuz ve yanlarda ayarlanabilir toka kayış düzeneğine sahiptir.

*Designed for dinghy sailing, canoe,*

*ski. Adjustable shoulder, side straps, waist band and bottom tie.*

M42710 M42712 M42714 M42716 M42718

Beden / Size	S	M	L	XL	XXL
Yüzdürme / Buoyancy	40 N	40 N	45 N	50 N	50 N
Vücut Ağırlığı / Body Weight	40-50 kg	50-60 kg	60-70 kg	70+ kg	70++ kg



**YÜZDÜRME YARDIMCISI  
DEĞİLDİR**  
*NOT A BUOYANCY AID*



**KITE SÖRFTTE KULLANIM  
İÇİN İDEAL**  
*BEST FOR KITE SURFING*



**HAFİF**  
*LIGHT WEIGHT*



**ÖZEL GÜÇLENDİRİLMİŞ DİKİŞLER**  
*SPECIAL REINFORCED  
STITCHING*



**FERMUARLI  
YAPI**  
*FRONT ZIP*

## NEOPREN DARBE YELEĞİ / *IMPACT VEST*

	M52710	M52712	M52714	M52716
beden / Size	S	M	L	XL

- **ÖZEL GÜÇLENDİRİLMİŞ DİKİŞLER**  
*SPECIAL REINFORCED STITCHING*
- **FERMUARLI YAPI**  
*FRONT ZIP*
- **DARBE EMİCİ FOAM**  
*IMPACT REDUCER FOAM*
- **MAKSİMUM HAREKETLİLİK İÇİN HAFİF TASARIM**  
*LIGHTWEIGHT DESIGN FOR MAXIMUM MOBILITY*
- **KITE SÖRFTTE KULLANIM İÇİN İDEAL**  
*BEST FOR WEARING DURING KITE SURFING*



**UYARI:** Bu yelek bir can yeleği veya yüzdürme yardımcısı değildir. Bu yelek giyen kişiyi boğulma veya yaralanmalardan korumayacaktır. Bu yelek bir emniyet giysisi değildir. Onaylı kuruluşlardan herhangi bir sertifikası yoktur. Kullanıcı yeleği kullanırken yaralanma veya ölüm gibi oluşabilecek tüm riskleri kabul eder. Bu yelek yüzmeye bilmeyen kişiler tarafından giyilemez. Bu yeleğin yüzdürme yeterliliği bilinçli veya bilinçsiz kullanıcılar için uygun değildir. Boğun durumundaki kullanıcıyı yüz üstü çevirmez.

**WARNING:** This Garment is not a life jacket or flotation device.

This garment will not protect the wearer from injury or drowning. This garment is not a safety device and is not approved by notified bodies. The user assumes all risks of injury or death while using it. This garment should not be worn by anyone who cannot swim. The buoyancy factor and its distribution in the garment are not sufficient to float a conscious or unconscious person. Injury or drowning could occur while wearing this garment. It does not turn unconscious user's face up.



## CAN SİMİDLERİ VE NAL SİMİDLERİ / LIFE BUOYS AND HORSESHOE LIFE BUOYS

Can Simidlerinin dışı polietilen malzeme, iç kısmı ise poliüretan ile kaplıdır. Can simidinin etrafı polietilen yüzdürücü halat ile çevrilmiştir. Üzerlerinde 400 cm<sup>2</sup> solas' a uygun reflektif bant mevcuttur. Nal simidlerinin ise iç kısmı polietilen levha, dış yüzeyi ise kumaş ile kaplıdır. Yanlarında polietilen yüzdürücü halat mevcuttur.

*LIFE BUOYS: Colour-UV resistance orange, raw material-Polyethylene inside-Polyurethane, surrounding rope - 400 cm<sup>2</sup> solas graded retro-reflective tape.*

*HORSESHOE LIFE BUOYS: Colour-orange-yellow-white, inside-polyethylene foam, outside-fabric, surroundig rope, plastic clips for fastening.*



**M02700** (2.5 kg)

**M02800** (4 kg)

İç Çap:42cm • Dış Çap: 72cm  
Inner Diameter: 42cm  
Outer Diameter: 72cm



**M01100** (2.5kg)

İç Çap:41cm • Dış Çap: 62cm  
Inner Diameter: 41cm  
Outer Diameter: 62cm



**M01800**

**NAL SİMİDİ**  
**HORSESHOE**  
**LIFE BUOY**

### BRAKETLER/ BRACKETS

**M01830 CAN SİMİDİ /LIFE BUOY**



**M01820 NAL SİMİDİ / HORSESHOE LIFE BUOY**

Tekne Can ve Nal simidini sabit olarak konumlandırmak için kullanılır. Üzerinde bulunan sabitleme delikleri ile gemide istenilen yerlere monte edilebilir. Klipsleri sayesinde ışıklı şamandıra montajı kolaydır.

*It is used to fix the life buoy.*  
*Easy assembly due to the holes on its surface.*  
*Clips for life buoy light fixation.*

80mm

215mm



**M01810 IŞIKLI ŞAMANDIRA**  
**FLOATING LIFE BUOY LIGHT**

Işıklı şamandıra tehlike yok iken baş aşağı olarak braketine takılı konumda durmalıdır. Herhangi bir tehlike anında denize atıldığında denizin üzerinde düz konumda kalır ve beyaz ışık verir.

Led teknolojisine sahiptir. 3 adet AA kalem pil ile çalışır.

*Usage: flashing light for life buoys and horseshoe life buoys Raw material: plastic colour of light: white LED-type flashlight operates with AA battery(3pieces).*



# KURTARMA APARATLARI / RESCUE EQUIPMENTS

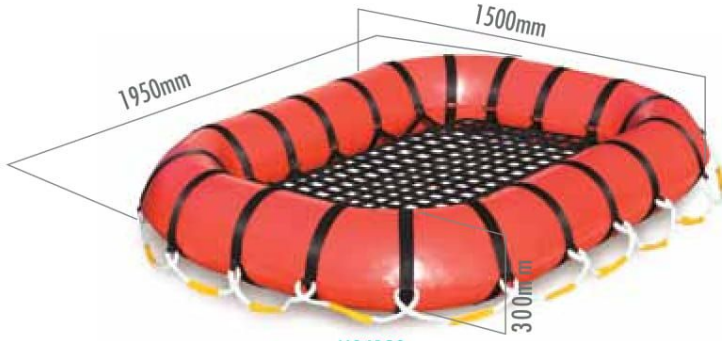

M04120

## KATI YAPILI CAN SALI / RIGID TYPE LIFE RAFT

Günlük gezi tekneleri, şehir hatları vapurları gibi yelkenli veya motorlu teknelerde katı yapılı can salı olarak kullanılır. Oranj renktedir. İç kısmı poliüretan, dış kısmı ise polietilen malzemeden imal edilmiştir. Ağırlığı 38 kg. Yüzdürmesi 2900N dur. 20 kişiliktir.  
For 20 people Usage: For use on sail or motor boats. Colour: orange / Inside: Polyurethane Raw material: Polyethylene / Weight: 38kg. Buoyancy: 2900N



M04100

## KATI YAPILI CAN SALI / RIGID TYPE LIFE RAFT

Günlük gezi tekneleri, şehir hatları vapurları gibi yelkenli veya motorlu teknelerde katı yapılı can salı olarak kullanılır. Oranj renkte, iç kısmı poliüretan, dış kısmı ise polietilen malzemeden imal edilmiştir. Polietilen halat ve Solas'a uygun reflektör bantları vardır. Ağırlığı 20 kg. Yüzdürmesi 1800 N.dur. 12 kişiliktir.  
For 12 people. Solas type retro-reflective tapes on its surface. Usage: For use on sail or motor boats. Colour: orange / Inside: Polyurethane Raw material: Polyethylene Dimensions: 100x100x30cm. Weight: 20kg. / Buoyancy: 1800N



M04350

## YÜZER HALAT / FLOATING ROPE

Can simidi standardında istenen yüzme özelliğine sahip 30 mt. (Ø 8 mm) halattır  
30 meters (Ø 8 mm) of floating rope for life buoy.



M04300

## HALAT ATAR / RESCUE THROW BAG

İçinde 30 mt halat bulunan bu çanta birkaç saniye içinde kolaylıkla mağdura atılabilmesi için dizayn edilmiştir.  
Throw Bags can be opened and thrown within seconds. Designed for easy throwing and accuracy. 30mt line Weight:950 gr



M04210

## HAVUZLAR İÇİN KURTARMA APARATI RESCUE APPARATUS FOR SWIMMING POOLS



M04200

## KURTARMA APARATI RESCUE APPARATUS

PVC kumaştan imal edilmiştir. İçerisinde 40m. yüzer halat ve beli tamamen kavrayan içi polietilen köpük levha ile donatılmıştır. Kemerli mevcuttur.  
Usage: For rescue Colour: orange, yellow Raw material: PVC fabric Inside the bag: 40 meters of rope with polyethylene foam filled surrounding belt.



M04220

## KURTARMA KEMERİ / RESCUE TUBE

Ayarlanabilen tokalı kemeri vardır, içi polietilen levhadan oluşmaktadır.  
Filled with PE sheets.



M04230

## CAN KURTARMA TOPU LIFESAVING BALL

Ø:350 mm x 260 mm  
Halat Uzunluğu/ Rope Length : 30 metre



M42706

## SİRTLİ YÜZEN MİNDER DOUBLE CUSHION

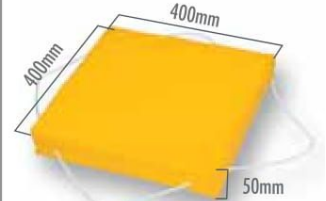

M42707

## TEKLİ YÜZEN MİNDER SINGLE CUSHION

İç kısmı polietilen levha ile kaplı, dış yüzeyi ise müşteri isteğine göre her renk PVC kumaş ile kaplanabilir. Bu minderler bir kaç saniye içinde kolaylıkla mağdura atılabilmesi için dizayn edilmiştir.  
Buoyant cushions can be thrown within seconds Designed for easy throwing and accuracy  
Inside : polyethylene foam  
Outside : PVC Fabric Surrounding Rope



## KURTARMA IŞIKLARI / RESCUE LIGHTS

M02510 FLAŞLI / FLASHED

M02511 FLAŞSIZ / NOT FLASHED

M02505 FOTOSELLİ IŞIK / PHOTOCELL LIGHT

2 adet AA Alkaline veya Lityum pil ile çalışır. Ağırlık 90 gr.

Operated with 2 pieces AA alkaline or lithium battery. Weight 90 gr.

Patented

# BALIK ÇİFTLİĞİ ÇÖZÜMLERİ FISH FARM SOLUTIONS

## KAFES BRAKETLERİ / CAGE BRACKETS

Polietilen malzemeden üretilmektedir. Polietilen boruların dış çaplarına göre dizayn edilmiştir. Ürünlerimizin içeriğinde gıda tüzüğüne uygun orijinal hammadde, antioksidant ve farklı kimyasal özelliklere sahip siyah pigmentler kullanılmaktadır. Antioksidant:

Atmosferik oksitlenmeyi önler, ürünün ömrünü uzatır, dayanıklılık ve darbe direncini artırır. Siyah Pigment: UV direncini yükseltir.

Brackets are made of polyethylene and designed to fit the exterior dimensions of the pipes. Our products contain original raw materials conform to alimentary products regulations, antioxidants and pigments of different chemical features. Antioxidant: Prevents atmospheric oxidation, prolongs product life, and increases durability and impact resistance. Black Pigment: Increases UV resistance



2 BORULU KAFES BRAKETLERİ  
DOUBLE PIPE CAGE BRACKETS



3 BORULU KAFES BRAKETLERİ  
TRIPLE PIPE CAGE BRACKETS



2 BORULU KAFES BRAKETLERİ  
DOUBLE PIPE CAGE BRACKETS

Ürün kodları kullanılacak boru çaplarına göre değişmektedir.  
Product codes vary depending on the pipe diameter to be used

M03620: Ø200  
M03625: Ø225  
M03650: Ø250  
M03680: Ø280  
M03615: Ø315

M33620: Ø200  
M33625: Ø225  
M33650: Ø250  
M33680: Ø280  
M33615: Ø315

M03655: Ø355  
M03640: Ø400  
M03645: Ø450  
M03600: Ø500



## KAFES BRAKETLERİ / CAGE BRACKETS

Siyah braketlerle kurduğunuz sistemde herhangi bir kazaya karşı kafesinizin görünürlüğünü arttırmak için, Gündüz; En kolay görünen renk sarı-kırmızı bandında olduğundan oranj ve Gece; fosfor rengi (gündüz aldığı ışığı gece yansıtan) kullanmanız önerilir.  
*In order to prevent accidents and increase your farms visibility during the day, the use of orange color is suggested because being in the yellow-red bandwidth makes it the easiest seen color, and at night the use of photoluminescent (reflects the light it absorbs during the day) is suggested for visibility.*

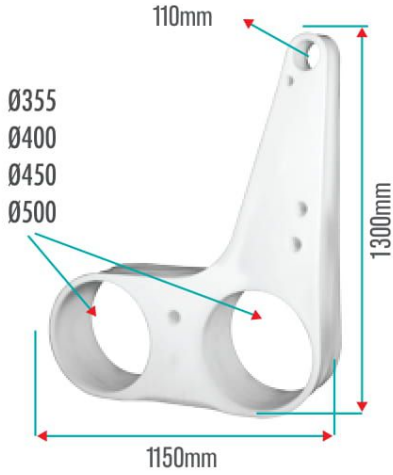

**FOSFORLU BRAKET**  
**PHOTOLUMINESCENT BRACKET**

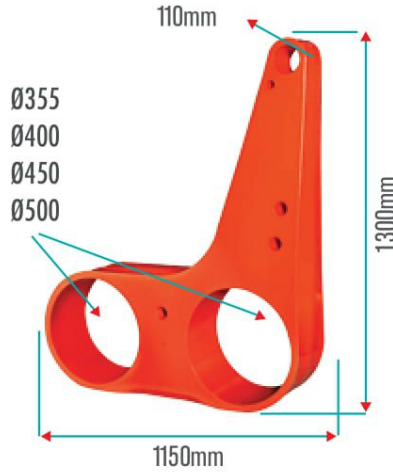

**ORANJ BRAKET**  
**ORANGE BRACKET**



**SIYAH BRAKET**  
**BLACK BRACKET**

Ürün kodları kullanılacak boru çaplarına göre değişmektedir.  
*Product codes vary depending on the pipe diameter to be used*

**M13655:** Ø355  
**M13640:** Ø400  
**M13645:** Ø450  
**M13600:** Ø500

**M23655:** Ø355  
**M23640:** Ø400  
**M23645:** Ø450  
**M23600:** Ø500

**M03655:** Ø355  
**M03640:** Ø400  
**M03645:** Ø450  
**M03600:** Ø500



## KAFES AKSESUARLARI / CAGE ACCESSORIES

Braket stoperi, ađ numaratorü, tonoz, elik kollektör, firdöndü, PE tekne, aşı pontonu, hasat tankları, kuş ađı kuleleri, solar fenerler, şamandıralar ve benzeri balık çiftliğiniz için gerekli aksesuarları firmamızdan temin edebilirsiniz.

*Accessories such as Bracket Stopper, fish cage net maker, ballast, stainless steel collector, swivel, PE boat, vaccination pontoon, harvest tanks, net towers, solar lanterns, buoys etc can supplied by our company.*



### BRAKET STOPERLERİ BRACKET STOPPER

Ürün kodları kullanılacak boru aplarına göre deđişmektedir.  
*Product codes vary depending on the pipe diameter to be used*

**M22250:** Ø225 & Ø250mm boru için / *For pipe*  
**M28315:** Ø280 & Ø500mm boru için / *For pipe*



### M22251 AĐ NUMARATÖRÜ FISH CAGE NET MAKER



### KOLLEKTÖR, KİLİT, DEMİR VE FIRDÖNDÜ COLLECTOR, SHACKLE, ANCHOR AND SWIVEL



## KAFES İÇİ KUŞ AĞI KULELERİ / NET TOWERS

Balık kafeslerinde kullanılır. Patentli tasarıma sahiptir.  
Farklı çaplardaki kafeslerde kullanılmak üzere dizayn edilmiştir.  
*Used in aquaculture farms. Owns patented design.  
Designed to be used on cages having different diameters.*

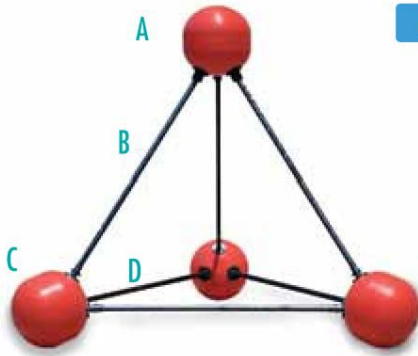

KUŞ AĞI KULELERİ / NET TOWERS

Patented

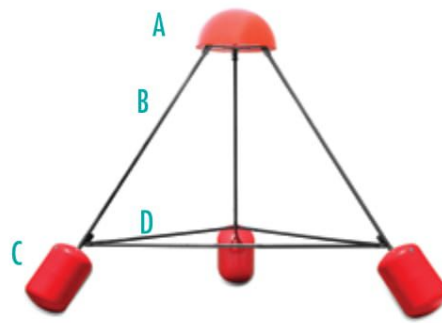

KUŞ AĞI KULELERİ / NET TOWERS

Ürün kodları ürünlerin yükseklik ve taban çapına göre değişmektedir.  
*Product codes vary depending on the height of products and bottom diameter*

	Yükseklik Height	Taban Çapı Base Diameter
M13015:	1,5m	1,99m
M13020:	2,0m	2,60m

	Yükseklik Height	Taban Çapı Base Diameter
M13025:	2,5m	3,80m
M13030:	3,0m	4,50m
M13035:	3,5m	5,15m
M13040:	4,0m	5,80m

- A: PE Tepelik
  - B: Dışı PE, içi sıcak daldırma galvaniz yükseklik borusu
  - C: Taban şamandırası (İsteğe bağlı EPS, PU veya boş)
  - D: Dışı PE, içi sıcak daldırma galvaniz taban borusu
- A: PE Top
  - B: Outside PE, inside hot dip galvanized steel height pipe
  - C: Bottom Buoy (filled with EPS, PU or empty)
  - D: Outside PE, inside hot dip galvanized steel base pipe



## MK4000 MODÜLER BALIK KAFESLERİ / MODULAR FISH FARMING CAGES

Kano şeklindeki içi isteğe bağlı eps veya poliüretan dolgulu modüler parçalardan oluşmaktadır. Modüler parçaları birleştirerek kare, dikdörtgen, altıgen, sekizgen balık kafesleri tek bir anahtarla başka hiçbir alete ihtiyaç duymadan ister su içinde istenirse karada monte edilir.

*The screens consist of eps or polyurethane injected (optional) canoe interior shaped parts. The modular parts can be mounted in square, rectangle, hexagon and octagon configurations. The installation requires a single wrench and no other tools at all. The screens can be mounted both on land and in water.*

Patented

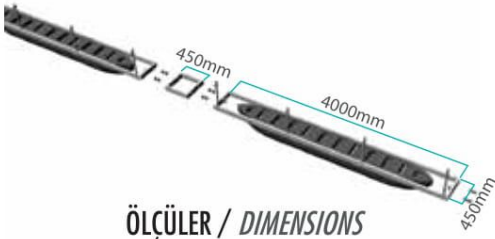

### ÖLÇÜLER / DIMENSIONS

#### M03003 PE Yüzdürücü / Floater:

En / Width : 36 cm

Boy / Length : 337 cm

Yükseklik / Height : 37 cm

İç kısmı EPS veya Poliüretan dolu  
Interior: EPS or Polyurethane injected

Single Module Dimensions :

Width: 45cm

Length: 400 cm

Height:Varies depending on material used.

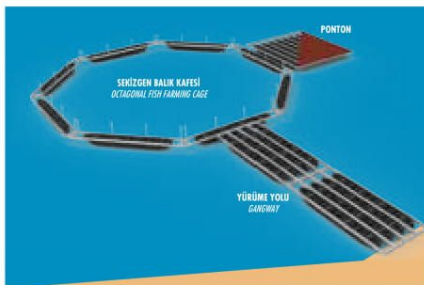

### KOLAY MONTE EDİLEBİLEN DAYANIKLI DEMONTE TASARIM EASY TO MOUNT, DURABLE, DEMOUNTABLE DESIGN

Üründe kullanılan Neopren ara bağlantı parçaları sayesinde hem kolay montaj imkanı sunar; hem de deniz şartlarına yüksek dayanıklılık sağlar.

*The neoprene parts used as connectors allow both easy mounting and high durability for marine conditions.*



### ÜZERİNDE YÜRÜMEYE VE ÇALIŞMAYA ELVERİŞLİ SUITABLE TO WALK AND WORK ON IT

Modüler balık kafeslerinin tasarımı çalışanların üzerinde rahatça yürümesi ve çalışması için tasarlanmıştır. Bu sayede çalışanlar işlerini daha kolay ve hızlı bitirebilirler.  
*The modular fish screen is designed to allow workers to easily walk and work on it. This way workers can finish their work easier and faster.*



## MODÜLER BALIK KAFESLERİ / MODULAR FISH FARMING CAGES

Metal konstrüksiyonu sıcak daldırma galvaniz, alüminyum veya kromdan üretilmektedir.  
*The metal constructions are made of hot dipped galvanized metal, aluminum or chrome.*



### HIZLI VE KOLAY AĞ TOPLAMA FAST AND EASY NET COLLECTION

Modüler Kafeste bulunan ağı bağlantı parçaları kolay bir şekilde sökülüp tekrar yerlerine yerleştirilebilmektedir. Bu sayede ağı toplama işlemi çok hızlı bir şekilde yapılabilmektedir.  
*The net connections on the modular screen can easily be assembled and disassembled. This allows the net collection process to be very fast.*



### İSTENİLEN ÖLÇÜLERDE BİRLEŞTİRMEYİ SAĞLAYAN MODÜLER TASARIM MODULAR DESIGN ALLOWING CONNECTIONS AT DESIRED DIMENSIONS

Modüler tasarımı sayesinde modüller birbirine birleştirilerek istenilen ölçülerde balık çiftlikleri elde edilebilmektedir. Kurulum tamamlandıktan sonra, kafesler yeni modüller eklenerek büyütülebilmektedir.  
*Thanks to its modular design fish farms at desired dimensions can be created simply by connecting modules together. The dimensions can be extended even after initial installation is complete.*



### TEK BİR ANAHTARLA MONTAJ İMKANI SINGLE WRENCH ASSEMBLY

Modüler balık kafeslerinin montajı elektrik hattı veya herhangi bir alet, makina gerektirmeden tek bir anahtarla yapılabilmektedir. Bu sayede hem karada hem de su üstünde montaj imkanı sunulmaktadır.  
*The installation of the modular fish screens requires no electricity or tools only one wrench is enough. This provides the chance to finish installation both on land and in water.*



KARE MONTAJ / SQUARE MOUNTING  
 400 cm x 400 cm



DİKDÖRTGEN MONTAJ / RECTANGULAR MOUNTING  
 800 cm x 400 cm



ALTİGEN MONTAJ / HEXAGONAL MOUNTING  
 İç Çap / Inner diameter: 693cm



SEKİZGEN MONTAJ / OCTAGONAL MOUNTING  
 İç Çap / Inner diameter: 965cm



ÇOKLU YÜZDÜRÜCÜLÜ  
 ALTİGEN MONTAJ  
 MULTIPLE FLOATER  
 HEXAGONAL MOUNTING



ÇOKLU YÜZDÜRÜCÜLÜ  
 SEKİZGEN MONTAJ  
 MULTIPLE FLOATER  
 OCTAGONAL MOUNTING



## MİDYE ÇİFTLİĞİ ÇÖZÜMLERİ / MUSSEL FARM SOLUTIONS

UV-korumalı orjinal polietilenden üretilmektedir. İstenirse içerisine EPS veya PU basılabilmektedir.  
Raw Material: UV-stabilised polyethylene Optionally filled with EPS or PU

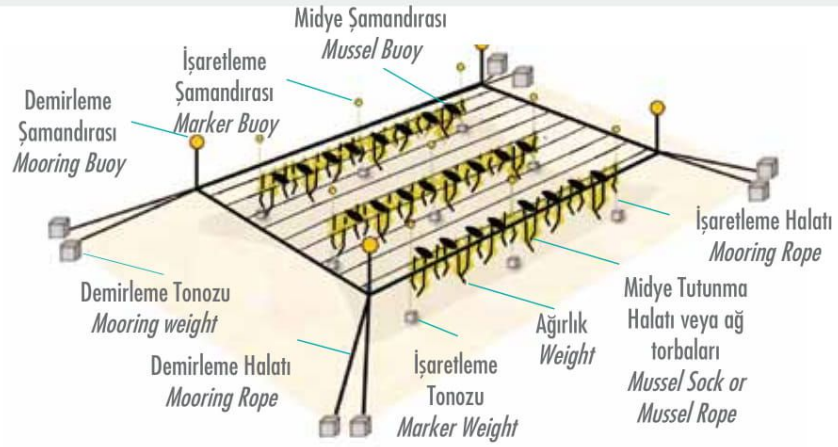

**M03341**

MİDYE ŞAMANDIRASI / MUSSEL BUOY

200 lt

Yüzdürmesi / Buoyancy: 180 kg

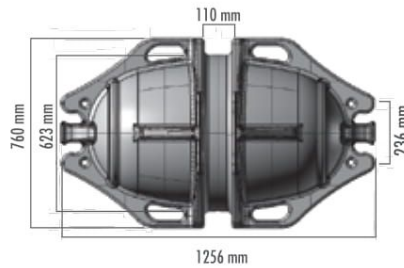

MİDYE ŞAMANDIRASI ÖLÇÜLERİ  
MUSSEL BUOY DIMENSIONS

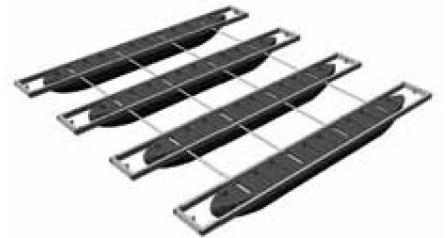

**MK4001**

MİDYE KAFESİ  
MUSSEL FARMING CAGE





### M04660 HASAT TANKI (660LT) / HARVEST TANK (660 LT)

Dış çift cidar monoblok polietilenden üretilmekte ve optimum izolasyon için cidarlar arası poliüretan ile doldurulmaktadır. Kolay temizlenebilen yüzeylere sahiptir. Özel tasarımı sayesinde palet gerektirmeden forklift ve transpalet bıçakları ile taşınabilir. Alt tabanlardaki yukarı bombe sayesinde dreyn işlemleri kolaylaşır. İki adet dreyn boşluğu mevcuttur.

*Raw Material: Polyethylene double hull filled with polyurethane for optimum isolation easy to clean Suitable for forklift handling Convex Bottom Design and two hole for easy drain*



#### M04660 ÖLÇÜLER / DIMENSIONS

Dış Ölçüler / Outside dimensions :

En / Width : 99.5 cm

Boy / Length : 118 cm

Yükseklik / Height : 81 cm

İç Ölçüler / Inside dimensions :

En / Width : 93 cm

Boy / Length : 112 cm

Yükseklik / Height : 65 cm

Kapasite / Capacity : 660 Lt



İZOLASYON SAĞLAYAN  
POLİÜRETAN İÇ YAPI  
POLYURETHANE FILLED  
FOR ISOLATION

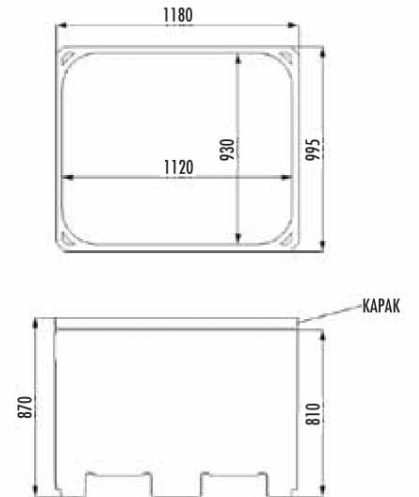

HASAT TANKI  
TEKNİK ÇİZİMİ  
HARVEST TANK  
TECHNICAL DRAWING



### M04661 BUZ TANKI / ICE TRANSPORTATION TANK (660 LT)

Dışı çift cidar monoblok polietilenden üretilmekte ve optimum izolasyon için cidarlar arası poliüretan ile doldurulmaktadır. Kolay temizlenebilen yüzeylere sahiptir. Tekerlekli altyapısı herhangi bir taşıyıcı gerektirmeden çalışanlara tankı hareket ettirme imkanı sunar.

*Raw Material : Polyethylene double hull filled with polyurethane for optimum isolation easy to clean wheels allow for easy carrying and moving without using any equipment*



#### M04661

#### ÖLÇÜLER / DIMENSIONS

Dış Ölçüler / Outside dimensions :

En / Width : 99.5 cm

Boy / Length : 118 cm

Yükseklik / Height : 81 cm

İç Ölçüler / Inside dimensions :

En / Width : 93 cm

Boy / Length : 112 cm

Yükseklik / Height : 65 cm

Kapasite / Capacity : 660 Lt



İZOLASYON SAĞLAYAN  
POLİÜRETAN İÇ YAPI  
POLYURETHANE FILLED  
FOR ISOLATION



KOLAY TAŞIMA İÇİN TEKERLEKLİ ALTYAPI  
WHEEL ATTACHED  
CONSTRUCTION FOR EASY CARRYING

Krom konstrüksiyon içinde 6 adet plastik tekerlekli alt yapısı sayesinde ağızına kadar buz doldurulsa bile güvenli taşıma sunmaktadır. Olduğu yerde dönebilme ve tek kişinin tank buz ile tamamen doldurulsa bile itebildiği bir hareketli yapıya sahiptir.

*With the help of 6 plastic wheels on stainless steel construction one worker can easily move tank even if it is full of ice. Tank can turn 360°.*



### M04662 HASAT TANKI (1100LT) / HARVEST TANK (1100 LT)

Dış çift cidar monoblok polietilenden üretilmekte ve optimum izolasyon için cidarlar arası poliüretan ile doldurulmaktadır. Kolay temizlenebilen yüzeylere sahiptir. Özel tasarımı sayesinde palet gerektirmeden forklift ve transpalet bıçakları ile taşınabilir.

*Raw Material : Polyethylene double dull dilled with polyurethane for optimum isolation  
easy to clean Suitable for forklift handling.*



#### M04662 ÖLÇÜLER / DIMENSIONS

Dış Ölçüler / Outside dimensions :  
En / Width : 115 cm  
Boy / Length : 145 cm  
Yükseklik / Height : 97 cm  
İç Ölçüler / Inside dimensions :  
En / Width : 97 cm  
Boy / Length : 127 cm  
Yükseklik / Height : 80 cm  
Kapasite / Capacity : 1100 Lt



#### İZOLASYON SAĞLAYAN POLİÜRETAN İÇ YAPI POLYURETHANE FILLED FOR ISOLATION



#### FORKLİFT VE TRANSPALET İLE TAŞIMAYA UYGUN TASARIM SUITABLE FOR FORKLIFT AND PALLET TRUCK HANDLING



### M04658 İZOLASYONLU TANK (170LT) / THERMOBOX (170LT)

Dışı çift cidar monoblok polietilenden üretilmekte ve optimum izolasyon için cidarlar arası poliüretan ile doldurulmaktadır. Kolay temizlenebilen yüzeylere sahiptir.  
*Raw Material : Polyethylene double dull dilled with polyurethane for optimum isolation easy to clean*



#### M04658

#### ÖLÇÜLER / DIMENSION

Dış Ölçüler / Outside dimensions:  
En / Width : 50 cm Boy / Length : 71 cm  
Yükseklik / Height : 76,5 cm  
İç Ölçüler / Inside dimensions:  
En / Width : 41,5 cm  
Boy / Length : 63 cm  
Yükseklik / Height : 64,5 cm  
Kapasite / Capacity : 170 Lt

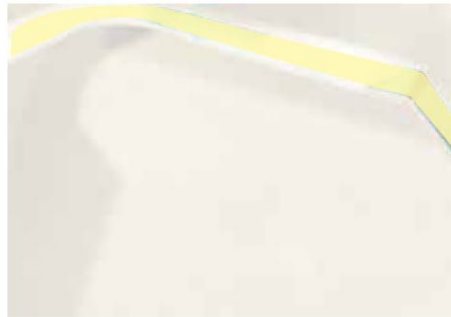

#### İZOLASYON SAĞLAYAN POLİÜRETAN İÇ YAPI POLYURETHANE FILLED FOR ISOLATION



#### İSTEĞE BAĞLI KABLO ÇIKIŞI OPTIONAL CABLE OUTPUT

Dış ortamda akü koruma kutusu olarak kullanılması durumunda plastik dirsekle kablo çıkışı sağlanmaktadır.  
*If thermobox will be used as battery protection case, cable output can be provided by plastic elbow pipe.*



### M04656 İZOLASYONLU TANK / THERMOBOX (80LT)

Dışı çift cidar monoblok polietilenden üretilmekte ve optimum izolasyon için cidarlar arası poliüretan ile doldurulmaktadır. Kolay temizlenebilen yüzeylere sahiptir.

*Raw Material : Polyethylene double hull filled with polyurethane for optimum isolation easy to clean*



#### M04656

#### ÖLÇÜLER / DIMENSIONS

Dış Ölçüler / Outside dimensions :

En / Width : 49 cm

Boy / Length : 70,5 cm

Yükseklik / Height : 42 cm

İç Ölçüler / Inside dimensions :

En / Width : 40 cm

Boy / Length : 62,5 cm

Yükseklik / Height : 32,5 cm

Kapasite / Capacity : 80 Lt



#### İZOLASYON SAĞLAYAN POLİÜRETAN İÇ YAPI POLYURETHANE FILLED FOR ISOLATION



#### İSTEĞE BAĞLI KABLO ÇIKIŞI OPTIONAL CABLE OUTPUT

Dış ortamda akü koruma kutusu olarak kullanılması durumunda plastik dirsekle kablo çıkışı sağlanmaktadır.  
*If thermobox will be used as battery protection case, cable output can be provided by plastic elbow pipe.*



## M06200 CANLI BALIK TAŞIMA TANKI / FISH TRANSPORTATION TANK (2500 LT)

Tek cidar monoblok polietilenden üretilmektedir. Kolay temizlenebilen yüzeylere sahiptir. Alt tabanlardaki yukarı bombe sayesinde dreyn işlemleri kolaylaşır.

*Raw Material : Polyethylene single hull convex bottom design for easy drain*



### M06200

#### ÖLÇÜLER / DIMENSIONS

Dış Ölçüler / Outside dimensions :  
Ø 140 cm. Yükseklik / Height: 160 cm  
Kapasite / Capacity: 2500 Lt



### KÖR TAPA VEYA DREYN VANASI BLIND PLUG OR DRAIN VALVE

Dreyn noktasına istenilen ölçüde pvc, pirinç, krom vb vana monte edilebilir.  
*Pvc, brass, chrome drain valve can mount to tank.*



### OKSİJEN ALIŞVERİŞİNİ SAĞLAYAN KAPAK OXYGEN SUPPORTING COVER

Kapaktaki 10 cm çapındaki boşluk sayesinde tank içinde oksijen alışverişi sağlanır.  
*10 cm hole on cover supports oxygen to tank .*



### M06250 ANAÇ TANKI / FISH TRANSPORTATION TANK (2500LT)

Tek cidar monoblok polietilenden üretilmektedir. Kolay temizlenebilen yüzeylere sahiptir. Alt tabanlardaki yukarı bombe sayesinde dreyn işlemleri kolaylaşır.

*Raw Material : Polyethylene single hull convex bottom design for easy drain*



#### M06250

#### ÖLÇÜLER / DIMENSIONS

Dış Ölçüler / Outside dimensions:  
Ø 184 cm. Yükseklik / Height : 108 cm  
Kapasite / Capacity : 2500 Lt



#### KÖR TAPA VEYA DREYN VANASI BLIND PLUG OR DRAIN VALVE

Dreyn noktasına istenilen ölçüde pvc, pirinç, krom vb vana monte edilebilir.  
*Pvc, brass, chrome drain valve can mount to tank.*



#### GÖZETLEME KAPAĞI / OBSERVATION COVER

Kapak kapalı olduğu halde tankın içi gözlemlenebilir.  
*This cover allows to check the bottom of the tank even if the tank is closed.*

# MARTEK ŞAMANDIRALAR / *BUOYS*



**martek**<sup>®</sup>



### EPS-EXPANDED POLYSTYREN FOAM EPS- EXPENDED POLYSTYRENE FOAM

Genleştirilmiş Polistiren sert köpük strien monomerin polimerizasyonu ile petrolden elde edilen, köpük haldeki kapalı gözenekli tipik olarak beyaz renkli bir termoplastik malzemedir  
*EPS Expanded Polystyrene rigid foam is a material obtained from the polymerization of styrene monomer and petroleum, a thermoplastic foam of white color having closed pores.*



### PU-POLİÜRETAN / PU-POLYURETHANE

Polioller ile izosiyanatların ekzotermik reaksiyonları sonucu oluşurlar. Rijit (sert) köpüktür.  
Polyurethanes form after the exothermic reaction of the polyols and isocyanates.  
Polyurethanes exists in a rigid foam form.

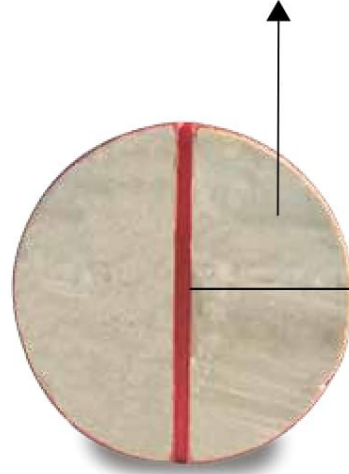

GÖVDE İLE  
BÜTÜNLEŞİK  
POLİETİLEN BORU  
BODY  
INTEGRATED  
PE PIPE

### ŞAMANDIRALAR / BUOYS

Polietilen malzemeden üretilmektedir. İsteğe bağlı iç kısmı EPS veya PU ile doldurulabilir. Bunun amacı herhangi bir şamandıraya çarpma veya vandalizm yapılması durumunda şamandıranın batmadan yüzeyde kalmasını sağlar. Ürünlerimizin içeriğinde orijinal hammadde, UV stabilizan ve antioksidan bulunmaktadır. Şamandıralarımızın üst noktasından alt noktasına kadar monoblok PE boru vardır, mil bu boru içersinden geçmektedir. Bu sayede şamandıranın içine su girmesi imkansızdır.  
*Raw Metarial:UV-stabilised polyethylene with antioxidant. Optionally filled with EPS or PU filling application prevents water ingress in the unlikely event of damage( vandalism,accidents ,etc) Body integrated Monoblock PE pipe inside the buoys (that cover metal shaft )create extra protection for water ingress.*



**M03280**

2500 LT ŞAMANDIRA / BUOY  
Yüzdürmesi / Buoyancy: 2250 kg  
Ürün Ağırlığı / Weight: 166 kg

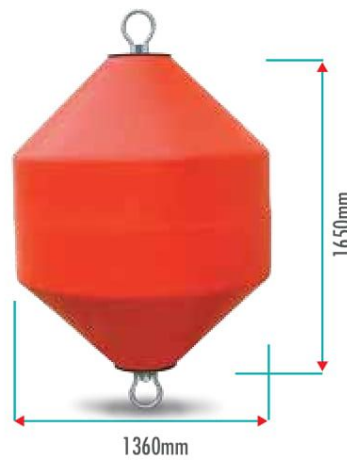

**M03290**

1600 LT ŞAMANDIRA / BUOY  
Yüzdürmesi / Buoyancy: 1500 kg  
Ürün Ağırlığı / Weight: 110 kg



**M03300**

1200 LT ŞAMANDIRA / BUOY  
Yüzdürmesi / Buoyancy: 1000 kg  
Ürün Ağırlığı / Weight: 90 kg

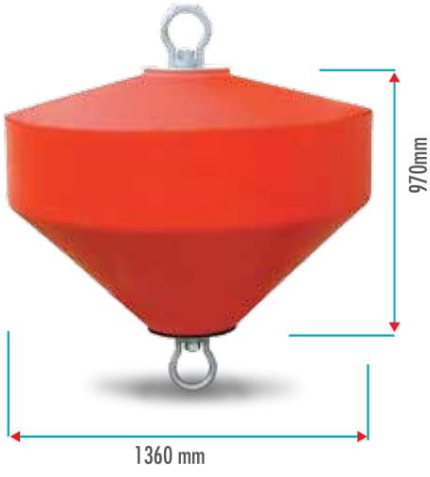

**M03305**  
900 LT ŞAMANDIRA / BUOY  
Yüzdürmesi / Buoyancy: 800 kg  
Ürün Ağırlığı / Weight: 65 kg

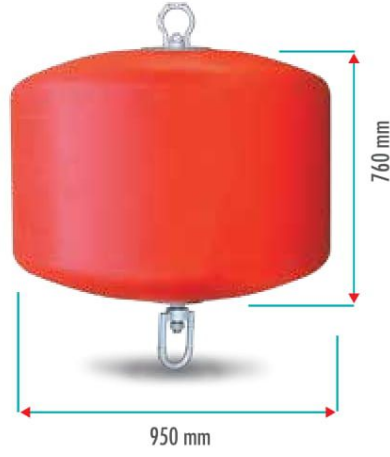

**M03310**  
600 LT ŞAMANDIRA / BUOY  
Yüzdürmesi / Buoyancy: 500 kg  
Ürün Ağırlığı / Weight: 60 kg



**M03303**  
500 LT ŞAMANDIRA / BUOY  
Yüzdürmesi / Buoyancy: 450 kg  
Ürün Ağırlığı / Weight: 38 kg



**M03325**  
320 LT ŞAMANDIRA / BUOY  
Yüzdürmesi / Buoyancy: 290 kg  
Ürün Ağırlığı / Weight: 30 kg

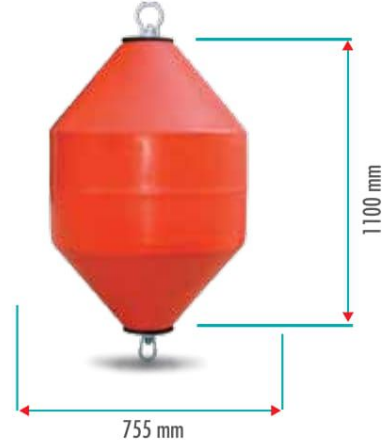

**M03330**  
300 LT ŞAMANDIRA / BUOY  
Yüzdürmesi / Buoyancy: 250 kg  
Ürün Ağırlığı / Weight: 28 kg

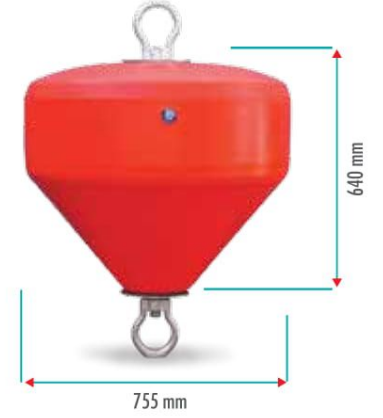

**M03345**  
200 LT ŞAMANDIRA / BUOY  
Yüzdürmesi / Buoyancy: 180 kg  
Ürün Ağırlığı / Weight: 17 kg



**M03340**  
200 LT ŞAMANDIRA / BUOY  
Yüzdürmesi / Buoyancy: 180 kg  
Ürün Ağırlığı / Weight: 22 kg



**M03091**  
170 LT ŞAMANDIRA / BUOY  
Yüzdürmesi / Buoyancy: 155 kg  
Ürün Ağırlığı / Weight: 18 kg



**M03350**  
100 LT ŞAMANDIRA / BUOY  
Yüzdürmesi / Buoyancy: 90 kg  
Ürün Ağırlığı / Weight: 11 kg

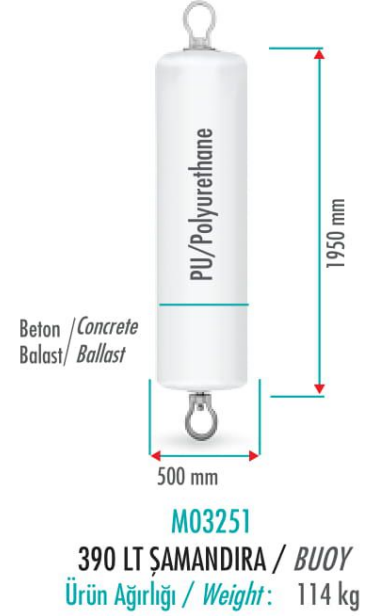
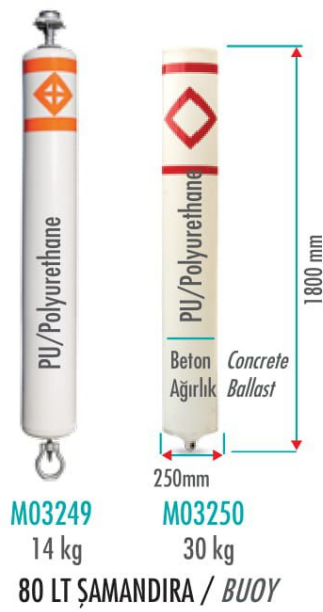
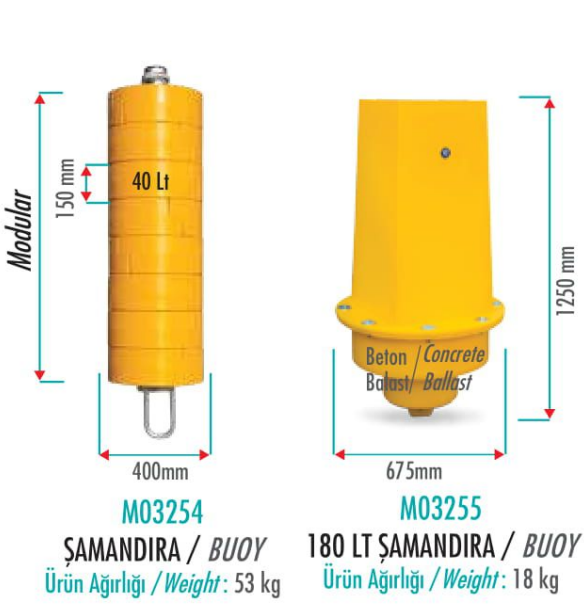

**Not / Optional:** İstenirse üzerine yazı yazılabilir fener ve tepelik monte edilebilir. *Lettering, numbering, signage, retro reflective tape, radar reflector, solar marine light, can or conical shapes*

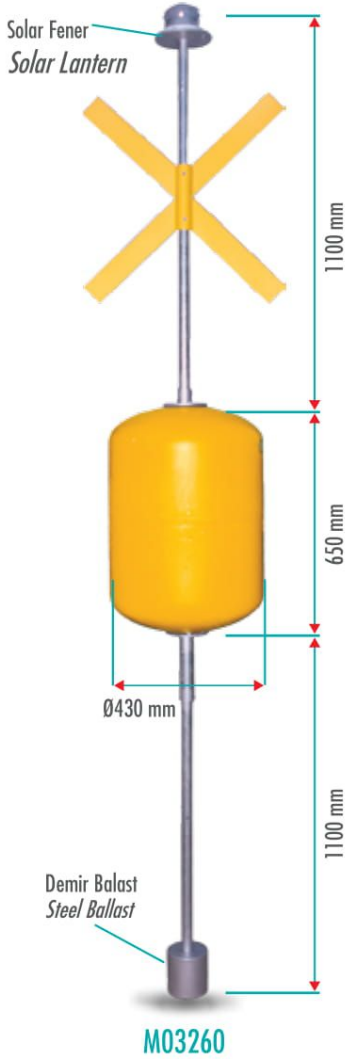

**M03260**  
ŞAMANDIRA / BUOY  
Ürün Ağırlığı / Weight: 26 kg

**Not / Optional:** İstenirse üzerine yazı yazılabilir fener ve tepelik monte edilebilir.

*Lettering, numbering, signage, retro reflective tape, radar reflector, solar marine light, can or conical shapes*

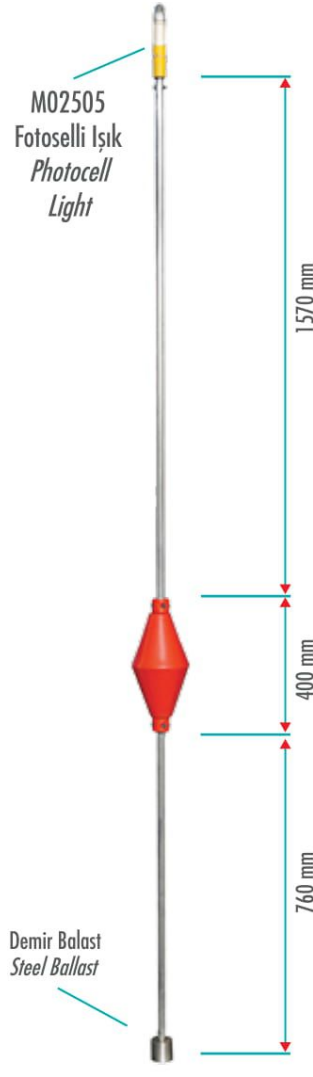

**M03096**  
DAN BUOY

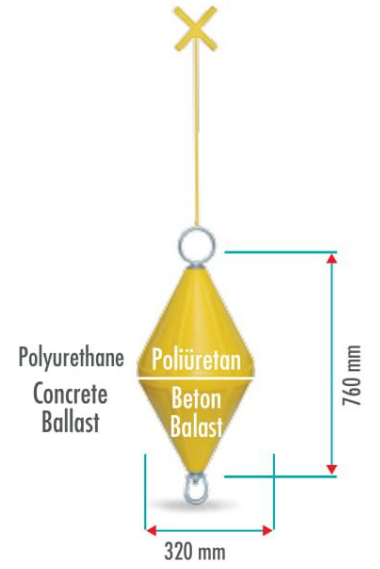

**M03201**  
17 LT ŞAMANDIRA / BUOY  
Yüzdürmesi / Buoyancy: 15 kg  
Ürün Ağırlığı / Weight: 4,7 kg

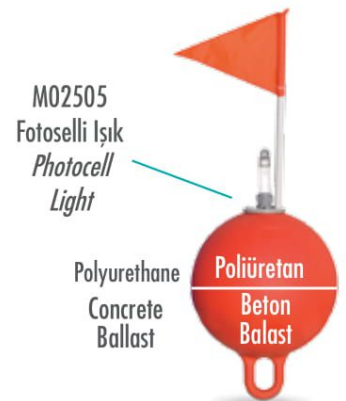

**M03270**  
26 LT BALIKÇI ŞAMANDIRASI / FISHER BUOY  
Ø: 380 mm

**Yüzdürmesi / Buoyancy: 25 kg**  
**Ürün Ağırlığı / Weight: 3,5 kg**



**M03205**

**30 LT ŞAMANDIRA / BUOY**

Yüzdürmesi / Buoyancy: 20 kg

Ürün Ağırlığı / Weight: 4 kg

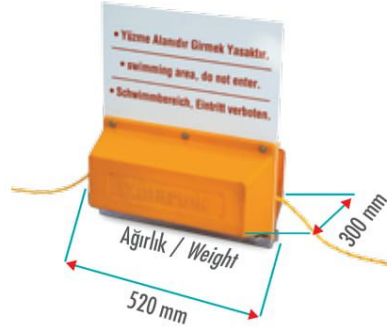

**M03252**

**UYARI LEVHASI / BARRIER FLOAT**



**M03090**

**14 LT TAKİP ŞAMANDIRASI**

**APNEA BUOY**

Yüzdürmesi / Buoyancy: 14 kg

Ürün Ağırlığı / Weight: 1,5 kg



**M03360**

**50 LT ŞAMANDIRA / BUOY**

Yüzdürmesi / Buoyancy: 35 kg

Ürün Ağırlığı / Weight: 4 kg



**M03400**

**26 LT ŞAMANDIRA / BUOY**

Yüzdürmesi / Buoyancy: 25 kg

Ürün Ağırlığı / Weight: 1,2 kg

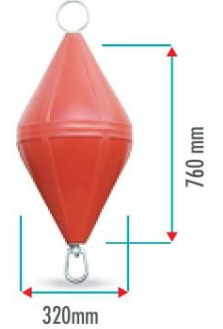

**M03200**

**17 LT ŞAMANDIRA / BUOY**

Yüzdürmesi / Buoyancy: 15 kg

Ürün Ağırlığı / Weight: 2,7 kg

**M02505**  
Fotoselli Işık  
Photocell Light

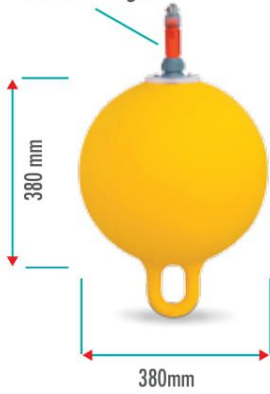

**M03410 26 LT**

**FENERLİ KÜRE ŞAMANDIRA**  
**GLOBE BUOY WITH LIGHT**

Yüzdürmesi / Buoyancy: 25 kg

Ürün Ağırlığı / Weight: 1,2 kg



**M03420 26 LT**

**BAYRAKLI KÜRE ŞAMANDIRA**  
**GLOBE BUOY WITH FLAG**

Yüzdürmesi / Buoyancy: 25 kg

Ürün Ağırlığı / Weight: 1,2 kg



**M03430 26 LT**

**BAYRAKLI ve FENERLİ KÜRE ŞAMANDIRA**  
**GLOBE BUOY WITH FLAG AND LIGHT**

Yüzdürmesi / Buoyancy: 25 kg

Ürün Ağırlığı / Weight: 1,2 kg

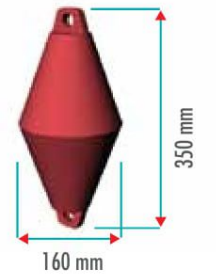

**M03095 1,7 LT**

**KONİK ŞAMANDIRA**  
**CONIC BUOY**

Yüzdürmesi / Buoyancy: 1,5 kg

Ürün Ağırlığı / Weight: 0,5 kg



M03100

9 LT ARMUT ŞAMANDIRA / BUOY

Yüzdürmesi / Buoyancy: 8 kg

Ürün Ağırlığı / Weight: 650 gr

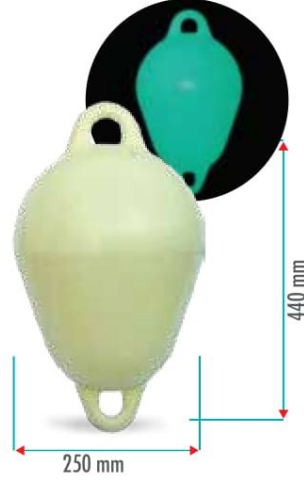

M03110

9 LT FOSFORLU ARMUT ŞAMANDIRA  
PHOTOLUMINESCENT PEAR-SHAPED BUOY

Yüzdürmesi / Buoyancy: 8 kg

Ürün Ağırlığı / Weight: 650 gr

Not: Gündüz aldığı ışığı  
gece yansıtır özelliğine sahiptir.

At nights, it radiates the light  
which it absorbs during the day.

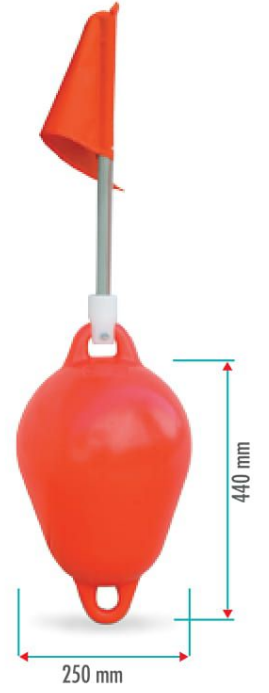

M03120

9 LT

BAYRAKLI ARMUT ŞAMANDIRA  
PEAR-SHAPED BUOY WITH FLAG

## ŞAMANDIRA GRAFİK UYGULAMALARI / GRAPHIC APPLICATIONS

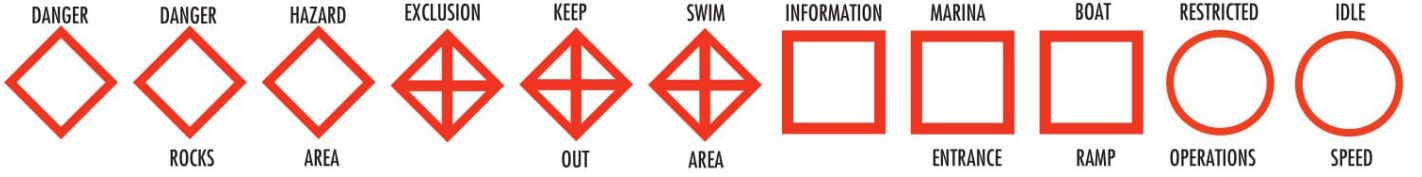



## YÜZDÜRÜCÜ KELEPÇELER / FLOATING CLAMPS

Polietilenden imal edilmiş, iç kısmı poliüretan kaplıdır. Deniz Tarama, boru hatları, zemin ıslah çalışmaları, balıkçiftlikleri vb boruların yüzdürülmesi uygulamalarında yaygın olarak kullanılmaktadır. İki parça halindedir ve sıcak daldırma galvaniz veya krom civata, somun, pul kullanılarak kolaylıkla birleştirilebilir.

*Produced of polyethylene and filled with polyurethane. Usage for pipeline laying operations ensuring positive buoyancy.*

*Consists of 2 pieces being combined with hot dipped galvanized or stainless steel flanges, bolts and nuts.*



**M03580**  
2580 LT

Yüzdürmesi / Buoyancy: 2320 kg

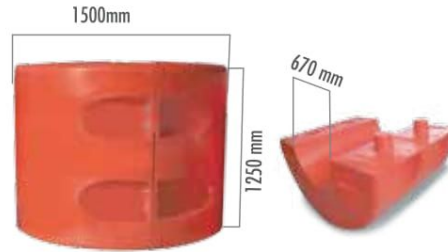

**M03567**  
1700 LT

Yüzdürmesi / Buoyancy: 1530 kg



**M03545**  
500 LT

Yüzdürmesi / Buoyancy: 450 kg



**M03550** 430 LT

Yüzdürmesi / Buoyancy: 387 kg

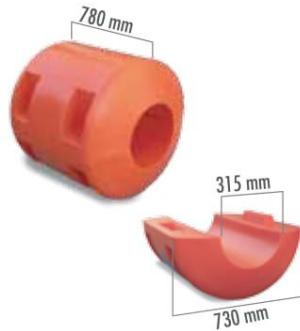

**M03532** 176 LT

Yüzdürmesi / Buoyancy: 160 kg



**M03528** 120 LT

Yüzdürmesi / Buoyancy: 108 kg

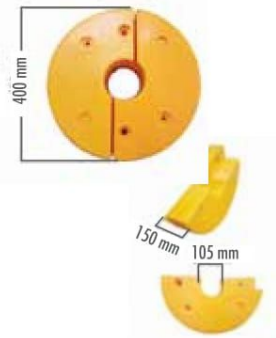

**M03510** 40 LT

Yüzdürmesi / Buoyancy: 36 kg

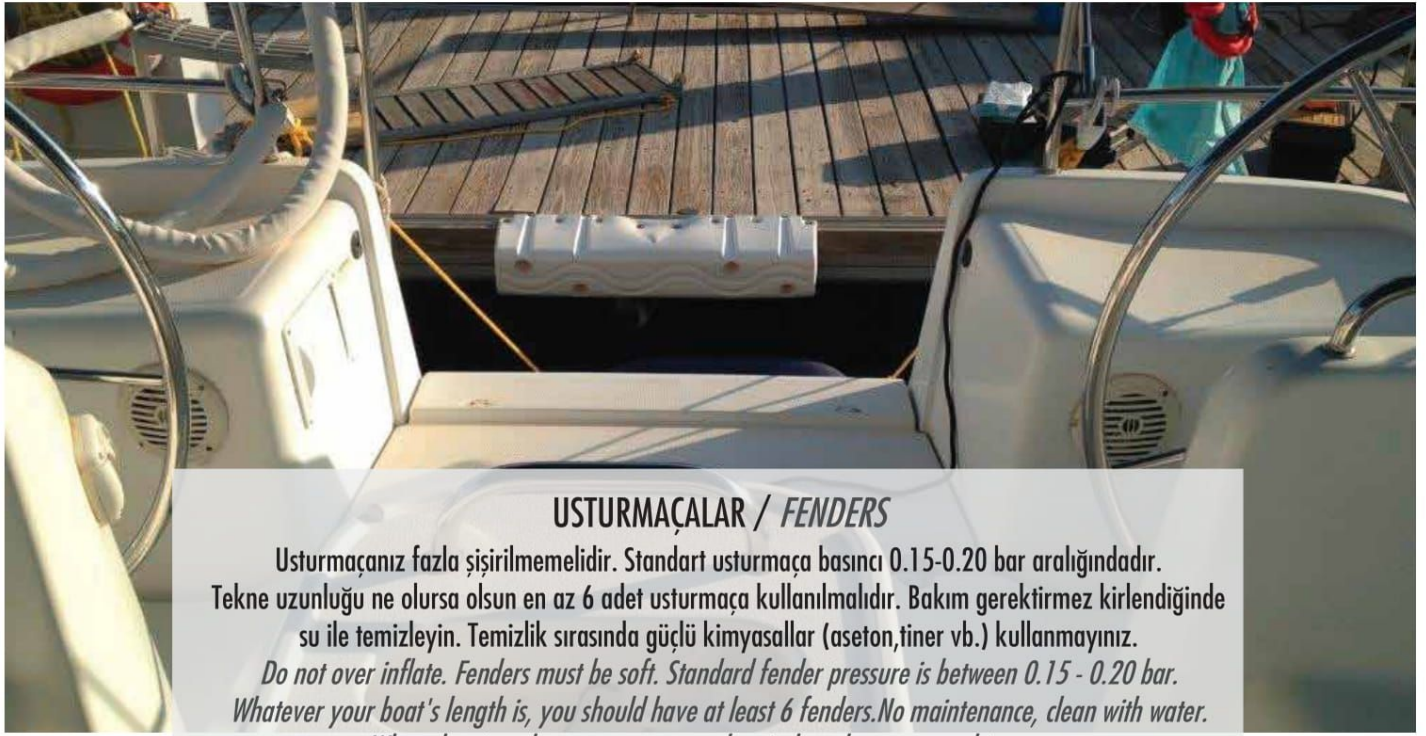

## USTURMAÇALAR / FENDERS

Usturmaçanız fazla şişirilmemelidir. Standart usturmaça basıncı 0.15-0.20 bar aralığındadır. Tekne uzunluğu ne olursa olsun en az 6 adet usturmaça kullanılmalıdır. Bakım gerektirmez kirlendiğinde su ile temizleyin. Temizlik sırasında güçlü kimyasallar (aseton,tiner vb.) kullanmayınız.  
*Do not over inflate. Fenders must be soft. Standard fender pressure is between 0.15 - 0.20 bar. Whatever your boat's length is, you should have at least 6 fenders.No maintenance, clean with water. When cleaning, do not use stronger chemicals such as acetone, thinner etc.*



**M05400**

30 m uzunluğa kadar olan tekneler içindir.  
*Up to 30 m.length ships.*

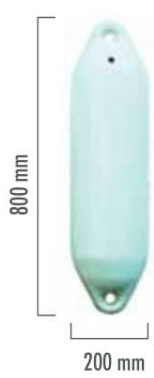

**M05300**

12 m uzunluğa kadar olan tekneler içindir.  
*Up to 12 m.length ships.*

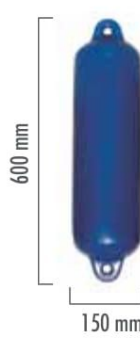

**M05200**

9 m uzunluğa kadar olan tekneler içindir.  
*Up to 9 m.length ships.*

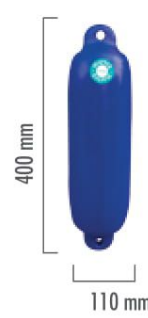

**M05110**

6 m uzunluğa kadar olan tekneler içindir.  
*Up to 6 m.length ships.*

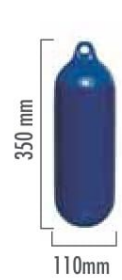

**M05100**

6 m uzunluğa kadar olan tekneler içindir.  
*Up to 6 m.length ships.*



## USTURMAÇA KILIFLARI / FENDER COVERS

**M05400K**

Ölçü / size:  
 350 X 900 mm

**M05300K**

Ölçü / size:  
 200 X 800 mm

**M05200K**

Ölçü / size:  
 150 X 600 mm

**M05110K**

Ölçü / size:  
 110 X 400 mm

**M05100K**

Ölçü / size:  
 110 X 350 mm



**M05601**

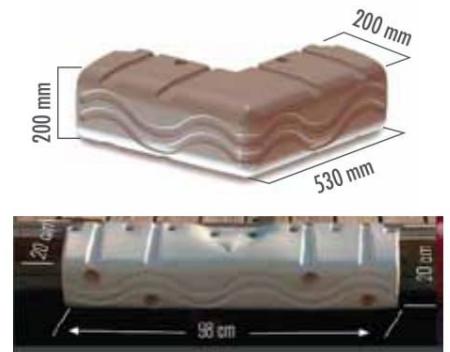

**M05600**

KÖŞE / DÜZ İSKELE USTURMAÇASI  
*Corner / Flat Bumper*

**M05602**

DÜZ İSKELE USTURMAÇASI / FLAT BUMPER

Ölçü / size: Ø247 X 600 mm





## BARIYER VE KULVAR ŞAMANDIRALARI / LANE MARKERS & BARRIER FLOATS

Kulvar şamandırası polietilen malzemeden üretilmektedir. İç yapısı istenildiği takdirde EPS veya PU köpük doldurulmaktadır. Kulvar tipleri yüzme veya su sporu aktivitelerinde tehlikeli alanların çevrilererek işaretlenmesine yardımcı olur. Bariyer tipleri deniz güvenliğini sağlamak için korkuluk engel gibi kullanılabilir ayrıca denize müdahale işlemlerinde tecrit bölgesi oluşturur.

*Raw material: Polyethylene, Inside: Polyurethane or EPS foam. Lane Markers help to mark dangerous zones for swimming and water sports activations. Martek barrier floats can be linked together to restrict boating traffic and swimmers from entering specific danger areas such as spillways and dams.*



**M03526** 500 LT  
Ağırlık / Weight: 38 kg  
Yüzdürme / Buoyancy: 450 kg



**M03525** 320 LT  
Ağırlık / Weight: 30 kg  
Yüzdürme / Buoyancy: 290 kg



**M03524** 200 LT  
Ağırlık / Weight: 22 kg  
Yüzdürme / Buoyancy: 180 kg

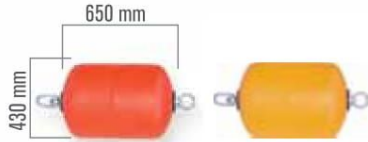

**M03523** 100 LT  
Ağırlık / Weight: 11 kg Yüzdürme / Buoyancy: 90 kg



**M03522** 390 LT  
Ağırlık / Weight: 25 kg Yüzdürme / Buoyancy: 350 kg



**M03535** 77 LT  
Ağırlık / Weight: 5 kg  
Yüzdürme / Buoyancy: 70 kg



**M03521** 80 LT  
Ağırlık / Weight: 12 kg Yüzdürme / Buoyancy: 70 kg



**M03520** 22 LT  
Ağırlık / Weight: 1,8 kg  
Yüzdürme / Buoyancy: 20 kg

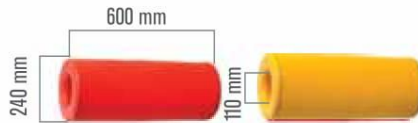

**M03519** 20 LT  
Ağırlık / Weight: 3,5 kg  
Yüzdürme / Buoyancy: 19 kg

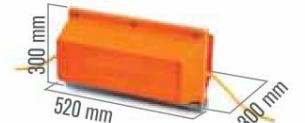

**M03518** 26 LT  
Ağırlık / Weight: 4,5 kg  
Yüzdürme / Buoyancy: 23 kg



**M03515** 9 LT  
Ağırlık / Weight: 0,9 kg  
Yüzdürme / Buoyancy: 8 kg



# martek-NE / MARTEK POLYETHYLENE BOATS

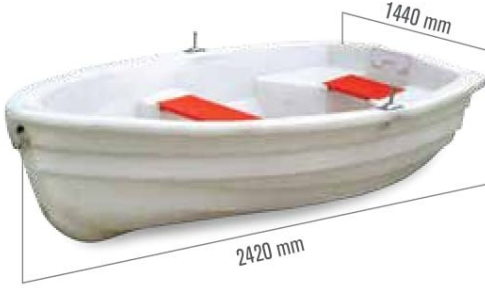

**NE242**

**POLİETİLEN TEKNE**  
**POLYETHYLENE BOAT**

Çift Cidarlı / *Double hull*

Ağırlık / *Weight*: 50 kg

Kapasite / *Capacity*: 2 Kişi - *people* / 160 kg.

Tavsiye edilen güç / *Suggested Motor*:

Max 2,5 HP



**NE237**

**POLİETİLEN TEKNE**  
**POLYETHYLENE BOAT**

Çift Cidarlı / *Double hull*

Ağırlık / *Weight*: 50 kg

Kapasite / *Capacity*: 2 Kişi - *people* / 160 kg.

Tavsiye edilen güç / *Suggested Motor*:

Max 2,5 HP



**NE336**

**KATAMARAN PE KÜREKLİ TEKNE**  
**CATAMARAN ROWING BOAT**

Ağırlık / *Weight*: 65 kg

Kapasite / *Capacity*: 1 Kişi - *people* / 100 kg.



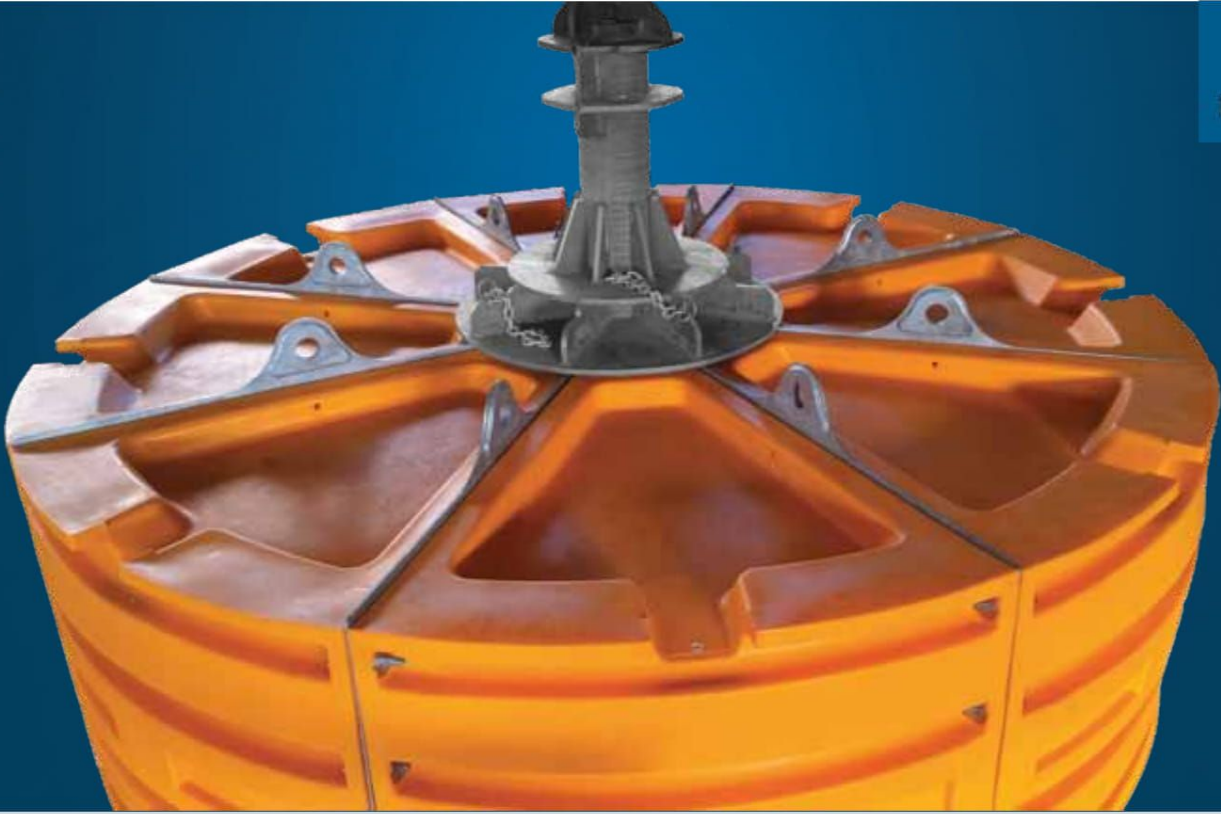

## M77000

### PALAMAR ŞAMANDIRA / MOORING BUOY (Ø 4000mm)

Liman içinde fazla saha işgal etmemeleri için gemilerin açıkta baştan ve kıçtan palamar vermek suretiyle bağlandıkları şamandıralardır. Yüzen polietilen kısım herhangi bir zarar görme durumunda kolaylıkla değiştirilebilecek sekiz çeyrek parçadan oluşmaktadır. Suitable for port, coastal and deep sea applications. Especially, These buoys are used for the open sea mooring of the biggest oil tankers. Modular floats used for this buoy are made from rotomolded polyethylene shells filled with polyurethane foam or EPS. The metallic structure is made in hot dip galvanized steel, and has the important duty to support the modular floats.

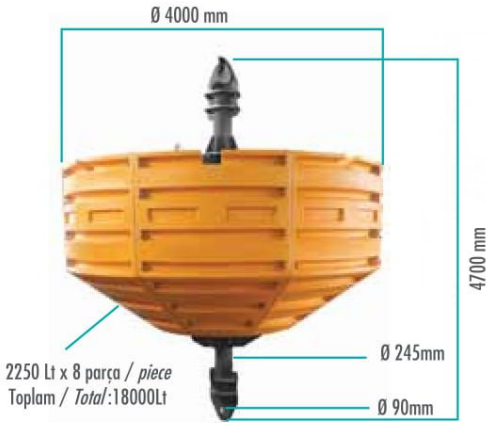

## M77000

### ÖLÇÜLER / TECHNICAL DATA

Ø: 4000 mm

Yaklaşık Yükseklik / Overall Length: 4700 mm

Bir santimde batma / Floatation per centimeter: 120 kg

Yaklaşık Ağırlık / Overall weight of buoy with shackle: 3800 kg

Metal Yapı: Sıcak Daldırma Galvaniz / Inner Structure: Hot Dip Galvanized

Hammadde : UV-Stabilize, Orjinal Polietilen / Float Material: UV-stabilized Virgin

İç Köpük Dolumu : EPS veya PU / Internal Foam Filling: EPS or PU



### MODÜLER SİSTEM / MODULAR SYSTEM

Sekiz adet modüler ara parçaların yine aradaki çelik konstrüksiyon sayesinde kendi aralarında ve ana boruya civata somun yardımıyla bağlanmasıyla oluşturulur.

There are eight modular floating parts. Each part is connected to the other with bolt and nut



**DÜNYANIN EN BÜYÜK ŞAMANDIRALARINDAN ONE OF THE BIGGEST BUOY IN THE WORLD**

Çap 4000 lik şamandıra dünyanın en büyük IALA şamandıralarından biridir.





## M76100

### PALAMAR ŞAMANDIRA / MOORING BUOY (Ø 3000mm)

Liman içinde fazla saha işgal etmemeleri için gemilerin açıkta baştan ve kıçtan palamar vermek suretiyle bağlandıkları şamandıralardır. Yüzen polietilen kısım herhangi bir zarar görme durumunda kolaylıkla değiştirilebilecek dört çeyrek parçadan oluşmaktadır. Suitable for port ,coastal and deep sea applications.Especially,These buoys are used for the open sea mooring of the biggest oil tankers. The modular floats used for this buoy are made with rotomoulded polyethylene shells filled with polyurethane foam or EPS. The metallic structure is made in hot dip galvanized steel, and has the important duty to support the modular floats.

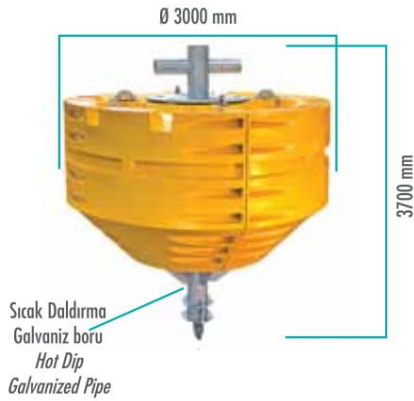

### M76100

Ø: 3000 mm

Yaklaşık Yükseklik / Overall Length: 3700 mm

Yüzdürmesi / Buoyancy: 10000 kg

Yaklaşık Ağırlık / Overall weight of buoy with shackle: 2100 kg  
Metal Yapı: Sıcak Daldırma Galvaniz / Inner Structure: Hot Dip Galvanized

Hammedde : UV-Stabilize, Orjinal Polietilen / Float Material: UV-stabilized Virgin  
İç Köpük Dolumu : EPS veya PU / Internal Foam Filling: EPS or PU



### MODÜLER SİSTEM / MODULAR SYSTEM

Dört adet modüler ara parçaların yine aradaki çelik konstrüksiyon sayesinde kendi aralarında ve ana boruya civata somun yardımıyla bağlanmasıyla oluşmaktadır. There are four modular floating parts. Every parts connected the other modular parts with bolt and nut

### DEMİRLEME AKSESUARLARI / MOORING EQUIPMENTS

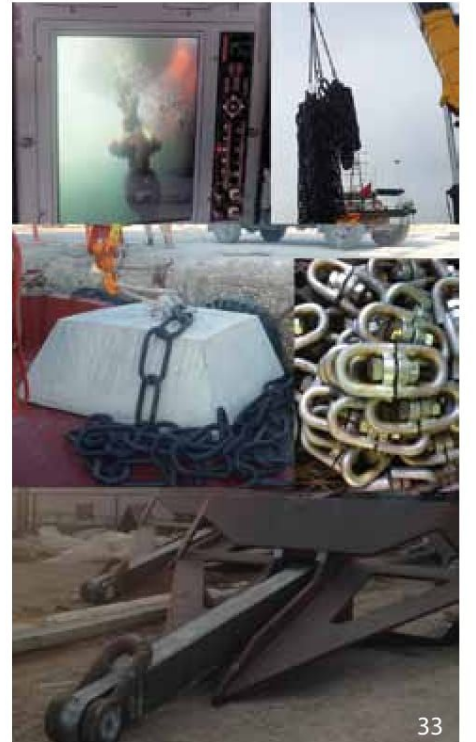



## M76000

### (Ø 3000 mm) IALA DENİZ ŞAMANDIRALAMA SİSTEMİ / IALA BUOYAGE SYSTEM

IALA isteklerine göre renklerde üretilen şamandıraların içi eps veya poliüretan ile dolu, dışı ise polietilendir. Sert deniz şartlarına uygun olarak tasarlanmıştır. Yüzen polietilen kısım herhangi bir zarar görme durumunda kolaylıkla değiştirilebilecek dört çeyrek modüler parçadan oluşmaktadır. Şamandıra yüksekliği modüler tasarımı sayesinde isteğe göre üretilebilmektedir.

*High visibility red, green, white, yellow or blue as per IALA recommendations.*

*Designed for harsh sea conditions. Four quarters made in polyethylene filled with EPS or PU*

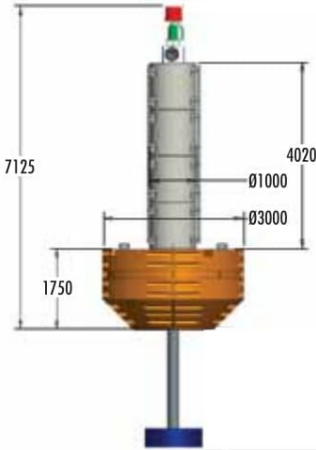

#### ÖLÇÜLER VE TEKNİK DETAYLAR / TECHNICAL DATA

Ø: 3000 mm

Yükseklik / Height: 9650 mm

Not : Şamandıranın denizden fenere yüksekliği modüler parçalar sayesinde ayarlanır

*Note : The Lantern focal height is adjustable with modular parts.*

Dış yapı : Polietilen

Raw material : UV-stabilised virgin polyethylene

İç Yapı / Filling: EPS veya Poliüretan / EPS or PU

Metal yapı : Sıcak daldırma galvaniz veya krom

*Metal structure : Hot Dip galvanized or stainless steel*



## M03451

### RADAR REFLEKTÖRÜ / RADAR REFLECTOR

Teknelerin radarlarında algılanma sağlar, karşı taraftan gönderilen radar sinyallerini yansıtıcı özelliği vardır.

*Radar reflector is a device which is attached to a buoy to make it more visible on radar.*



## M850

3 to 6NM

Range  
GPS



## M650H

3 to 4+NM

Range  
GPS



## M550

1 to 3 NM  
Range

### GÜNEŞ ENERJİLİ LED FENERLER

#### SELF-CONTAINED LANTERNS

Solar panel, batarya, tüm elektronik devre ve led lambayı kompakt kapalı bir kutuda sunan fenerlerdir. Tamamen güneş enerjisi ile çalışır, bakım gerektirmezler. Patentli EMS(enerji kontrol sistemi) sayesinde daha uzun pil ömrü ve ışık verimliliği sağlarlar. M850 ve M650H kodlu fenerler gps ile senkronize olma özelliğine sahiptir.

*The Self-contained Lanterns combine a compact, high-efficiency solar engine with premium components and a rugged design for best-in-class performance. Built-in calendar function for automatic de-activation during offseason months. Adjustable intensity and range. GPS synchronized flash option.*



### M76000

## (Ø 3000 mm) IALA DENİZ ŞAMANDIRALAMA SİSTEMİ / IALA BUOYAGE SYSTEM

Şamandıralara istenildiği takdirde güneş paneli, racon, ais, meteoroloji/ hidroloji sensörleri, akü ve şarj ünitesi gibi aksesuarlar eklenebilmektedir.

*Additional Equipments: Solar panel, racon, ais, meteorology/hydrology sensor, battery, charging unit etc.*



### GÜNEŞ PANELİ / SOLAR PV SYSTEM

Şamandıranın üzerine monte edilen güneş panelleri, aksesuarlarınız için enerji sağlar. Proje gerekliliklerine bağlı olarak güneş panellerinin boyutları ve adedi değişebilmektedir. *If the Navaid system required for offshore application is solar powered it also requires a solar panel together with a battery and a battery box. Martek offers also different solar powered solutions to keep your lantern working.*



### RACON

Racon gelen tüm radar dalgalarının frekanslarını ölçer ve radar dalgalarına aynı frekanstan mors kodlarıyla cevap verir. Her türlü hava koşullarında çalışabilmektedir. Az enerji harcayacak şekilde tasarlanmıştır. *Racon devices are used at sea to mark navigational hazards as RADAR targets for presentation on a ship navigational radar display Latest technologies Fully IALA compliant Easy installation and programming Maintenance free Very low power consumption*



### AIS SEYİR YARDIMCISI

#### AIS for AtoN

3 kat güçlendirilmiş sert yapısı sayesinde her türlü deniz şartlarında kullanıma uygundur. IPx6 ve IPx7 standartlarında koruma sağlar. Kendi alanında en düşük enerji tüketimine sahip cihazlardan biridir. Entegre gps antenine sahiptir. İstenildiğinde dışardan gps anteni de takılabilir. *Housed in a rugged triple protected housing suitable for the harsh marine environment, it can be deployed on exposed location on buoys and fixed structures. The unit comes with GPS antenna integrated in the housing but an external GPS antenna can be connected if required.*

## M76000 (Ø 3000mm)

### IALA DENİZ ŞAMANDIRALAMA SİSTEMİ RENK VE TEPELİK SEÇENEKLERİ / IALA BUOYAGE SYSTEM COLOR AND TOP MARKS

IALA tarafından belirlenen lateral, kardinal, güvenli su, tecrit, enkaz veya özel işaretlemelerde kullanılmak üzere özel üretilmektedirler.

Uluslararası Fener otoriteleri birliği (IALA) tarafından dünyadaki işaretleme standartları ikiye ayrılmıştır.

Bunlar sistem A ve sistem B dir. Türkiye Sistem A 'yı kabul etmiştir. Şamandıranın bulunduğu ülkeye göre üretim yapılmaktadır.

*International Association of Lighthouse Authorities (IALA) was formed to unify the World's buoyage system. The system consists of 2 regions: A and B. Turkey is placed in region A. The IALA system is made up from 6 types buoys (Lateral, Cardinal, Isolated Danger, Safe Water, Special Warnings, Emergency Wreck)*

#### LATERAL İŞARETLEMELİ / LATERAL MARKS

Sistem System	Kod Code	Renk Color	İşaretler Mark
A	76001		
A	76002		
A	76003		
A	76004		
B	76005		
B	76006		
B	76007		
B	76008		

#### KARDİNAL İŞARETLEMELİ / CARDINAL MARKS

Kod Code	Renk Color	İşaretler Mark
76009		
76010		
76011		
76012		

#### TECRİT İŞARETLEMELİ / ISOLATED DANGER MARK

Kod Code	Renk Color	İşaretler Mark
76013		

#### GÜVENLİ SU İŞARETLEMELİ / SAFE WATER MARK

Kod Code	Renk Color	İşaretler Mark
76014		

#### ÖZEL İŞARETLEMELİ / SPECIAL MARK

Kod Code	Renk Color	İşaretler Mark
76015		

#### GEMİ ENKAZI İŞARETLEMELİ / EMERGENCY WRECK MARK

Kod Code	Renk Color	İşaretler Mark
76016		



## M75000

### (Ø 2200 mm) IALA DENİZ ŞAMANDIRALAMA SİSTEMİ / IALA BUOYAGE SYSTEM

IALA isteklerine göre renklerde üretilen şamandıraların içi eps veya poliüretan ile dolu, dışı ise polietilendir. Sert deniz şartlarına uygun olarak tasarlanmıştır. Şamandıra birbirinden farklı renklendirilebilen modüler parçalardan üretilmektedir. Demirleme ve tonozlama için güçlendirilmiş bağlantı noktaları vardır. Şamandıranın üst kısmı her marka ve model deniz fenerine uyumludur.

*High visibility red, green, white, yellow or blue as per IALA recommendations. Designed for harsh sea conditions. Modular parts with individual colors. Supported connection holes for mooring. The Top fits to every marine lantern or day signal.*

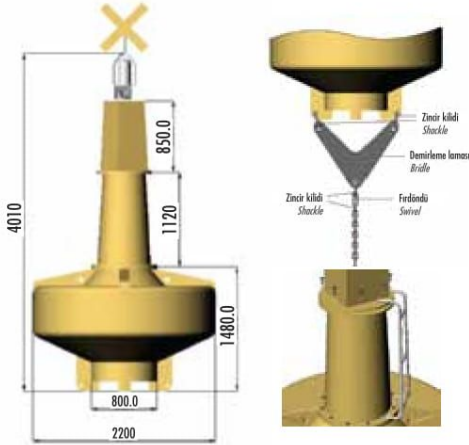

### ÖLÇÜLER VE TEKNİK DETAYLAR / TECHNICAL DATA

Ø: 2200mm

Tepeliksiz yükseklik / Height without top mark: 4010mm

Not : Şamandıranın denizden fenere yüksekliği modüler parçalar sayesinde ayarlanıır.

*Note : The Lantern focal height is adjustable with modular parts.*

Toplam Ağırlık / Total weight: 650 kg

Dış yapı : Polietilen

Raw material : UV-stabilised virgin polyethylene

İç Yapı / Filling: EPS veya Poliüretan / EPS or PU

Metal yapı : Sıcak daldırma galvaniz veya krom

*Metal structure : Hot Dip galvanized or stainless steel*



## M03451

### RADAR REFLEKTÖRÜ / RADAR REFLECTOR

Teknelerin radarlarında algılanma sağlar, karşı taraftan gönderilen radar sinyallerini yansıtıcı özelliği vardır. Radar reflector is a device which is attached to a buoy to make it more visible on radar.



**M850**  
3 to 6NM  
Range  
GPS



**M650H**  
3 to 4+NM  
Range  
GPS



**M550**  
1 to 3 NM  
Range

### GÜNEŞ ENERJİLİ LED FENERLER SELF-CONTAINED LANTERNS

Solar panel, batarya, tüm elektronik devre ve led lambayı kompakt kapalı bir kutuda sunan fenerlerdir. Tamamen güneş enerjisi ile çalışır, bakım gerektirmezler. Patentli EMS(enerji kontrol sistemi) sayesinde daha uzun pil ömrü ve ışık verimliliği sağlarlar. M850 ve M650H kodlu fenerler gps ile senkronize olma özelliğine sahiptir.

*The Self-contained Lanterns combine a compact, high-efficiency solar engine with premium components and a rugged design for best-in-class performance. Built-in calendar function for automatic de-activation during offseason months. Adjustable intensity and range. GPS synchronized flash option.*

## M75000

### (Ø 2200 mm) İALA DENİZ ŞAMANDIRALAMA SİSTEMİ RENK VE TEPELİK SEÇENEKLERİ / İALA BUOYAGE SYSTEM COLOR AND TOP MARKS

İALA tarafından belirlenen lateral, kardinal, güvenli su, tecrit, enkaz veya özel işaretlemelerde kullanılmak üzere özel üretilmektedirler.

Uluslararası Fener otoriteleri birliği (IALA) tarafından dünyadaki işaretleme standartları ikiye ayrılmıştır.

Bunlar sistem A ve sistem B dir. Türkiye Sistem A 'yı kabul etmiştir. Şamandıranın bulunduğu ülkeye göre üretim yapılmaktadır.

International Association of Lighthouse Authorities (IALA) was formed to unify the World's buoyage system. The system consists of 2 regions: A and B. Turkey is placed in region A. The IALA system is made up from 6 types. buoys (Lateral, Cardinal, Isolated Danger, Safe Water, Special Warnings, Emergency Wreck)

#### LATERAL İŞARETLEMELİ / LATERAL MARKS

Sistem System	Kod Code	Renk Color	İşaretler Mark
A	75001		
A	75002		
A	75003		
A	75004		
B	75005		
B	75006		
B	75007		
B	75008		

#### KARDİNAL İŞARETLEMELİ / CARDINAL MARKS

Kod Code	Renk Color	İşaretler Mark
75009		
75010		
75011		
75012		

#### TECRİT İŞARETLEMELİ / ISOLATED DANGER MARK

Kod Code	Renk Color	İşaretler Mark
75013		

#### GÜVENLİ SU İŞARETLEMELİ / SAFE WATER MARK

Kod Code	Renk Color	İşaretler Mark
75014		

#### ÖZEL İŞARETLEMELİ / SPECIAL MARK

Kod Code	Renk Color	İşaretler Mark
75015		

#### GEMİ ENKAZI İŞARETLEMELİ / EMERGENCY WRECK MARK

Kod Code	Renk Color	İşaretler Mark
75016		





M75000

## (Ø 2200 mm) IALA DENİZ ŞAMANDIRALAMA SİSTEMİ / IALA BUOYAGE SYSTEM

Şamandıralara istenildiği takdirde güneş paneli, racon, ais, meteoroloji sensörleri, akü ve şarj ünitesi gibi aksesuarlar eklenebilmektedir.  
*Additional Equipments: Solar panel, racon, ais, meteorology/hydrology sensor, battery, charging unit etc.*



### GÜNEŞ PANELİ / SOLAR PV SYSTEM

Şamandıranın üzerine monte edilen güneş panelleri, aksesuarlarınız için enerji sağlar. Proje gerekliliklerine bağlı olarak güneş panellerinin boyutları ve adedi değişebilmektedir.  
*If the Navaid system required for offshore application is solar powered it also requires a solar panel together with a battery and a battery box. Martek offers also different solar powered solutions to keep your lantern working.*



### RACON

Racon gelen tüm radar dalgalarının frekanslarını ölçer ve radar dalgalarına aynı frekanstan mors kodlarıyla cevap verir. Her türlü hava koşullarında çalışabilmektedir. Az enerji harcayacak şekilde tasarlanmıştır.  
*Racon devices are used at sea to mark navigational hazards as RADAR targets for presentation on a ship navigational radar display Latest technologies Fully IALA compliant Easy installation and programming Maintenance free Very low power consumption*



### AIS SEYİR YARDIMCISI

*AIS for AtoN*

3 kat güçlendirilmiş sert yapısı sayesinde her türlü deniz şartlarında kullanıma uygundur. IPx6 ve IPx7 standartlarında koruma sağlar. Kendi alanında en düşük enerji tüketimine sahip cihazlardan biridir. Entegre gps antenine sahiptir. İstenildiğinde dışardan gps anteni de takılabilir.  
*Housed in a rugged triple protected housing suitable for the harsh marine environment, it can be deployed on exposed location on buoys and fixed structures. The unit comes with GPS antenna integrated in the housing but an external GPS antenna can be connected if required.*



### M74000

## (Ø 1750 mm) IALA DENİZ ŞAMANDIRALAMA SİSTEMİ / IALA BUOYAGE SYSTEM

IALA isteklerine göre renklerde üretilen şamandıraların içi eps veya poliüretan ile dolu, dışı ise polietilendir. Sert deniz şartlarına uygun olarak tasarlanmıştır. Şamandıra birbirinden farklı renklendirilebilen modüler parçalardan üretilmektedir. Demirleme ve tonozlama için güçlendirilmiş bağlantı noktaları vardır. Şamandıranın üst kısmı her marka ve model deniz fenerine uyumludur.

*High visibility red, green, white, black, yellow or blue as per IALA recommendations. Designed for harsh sea conditions. Modular parts with individual colors. Supported connection holes for mooring. Top end fits to every marine lantern or day signal.*

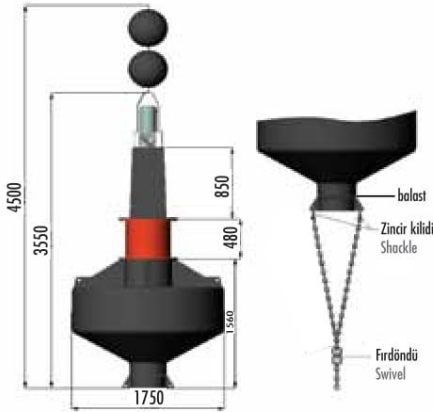

### ÖLÇÜLER VE TEKNİK

#### DETAYLAR / TECHNICAL DATA

Ø: 1750 mm

Tepeliksiz yükseklik / Height without top mark : 3550mm

Not: Şamandıranın denizden fener yüksekliği modüler parçalar sayesinde ayarlanır.

*Note: The Lantern focal height is adjustable with modular parts.*

Dış yapı : Polietilen

Raw material : UV-stabilised virgin polyethylene

İç Yapı / Filling : EPS veya Poliüretan / EPS or PU

Metal yapı : Sıcak daldırma galvaniz veya krom

*Metal structure : Hot Dip galvanized or stainless steel*



### M03451

#### RADAR REFLEKTÖRÜ / RADAR REFLECTOR

Teknelerin radarlarında algılanma sağlar, karşı taraftan gönderilen radar sinyallerini yansıtıcı özelliği vardır.

*Radar reflector is a device which is attached to a buoy to make it more visible on radar.*



### M850

3 to 6NM  
Range  
GPS



### M650H

3 to 4+NM  
Range  
GPS



### M550

1 to 3 NM  
Range

### GÜNEŞ ENERJİLİ LED FENERLER SELF-CONTAINED LANTERNS

Solar panel, batarya, tüm elektronik devre ve led lambayı kompakt kapalı bir kutuda sunan fenerlerdir. Tamamen güneş enerjisi ile çalışır, bakım gerektirmezler. Patentli EMS(enerji kontrol sistemi) sayesinde daha uzun pil ömrü ve ışık verimliliği sağlarlar. M850 ve M650H kodlu fenerler gps ile senkronize olma özelliğine sahiptir.

*The Self-contained Lanterns combine a compact, high-efficiency solar engine with premium components and a rugged design for best-in-class performance. Built-in calendar function for automatic de-activation during off-season months. Adjustable intensity and range. GPS synchronized flash option.*



## M74000

### (Ø 1750 mm) IALA ŞAMANDIRALAMA SİSTEMİ / IALA BUOYAGE SYSTEM

Şamandıralara istenildiği takdirde güneş paneli, racon, ais, meteoroloji sensörleri, akü ve şarj ünitesi gibi aksesuarlar eklenebilmektedir.  
*Additional Equipments: Solar panel, racon, ais, meteorology / hydrology sensor, battery, charging unit etc.*



#### GÜNEŞ PANELİ / SOLAR PV SYSTEM

Şamandıranın üzerine monte edilen güneş panelleri, aksesuarlarınız için enerji sağlar. Proje gerekliliklerine bağlı olarak güneş panellerinin boyutları ve adedi değişebilmektedir  
*If the Navaid system required for offshore application is solar powered it also requires a solar panel together with a battery and a battery box. Martek offers also different solar powered solutions to keep your lantern working.*



#### RACON

Racon gelen tüm radar dalgalarının frekanslarını ölçer ve radar dalgalarına aynı frekanstan mors kodlarıyla cevap verir. Her türlü hava koşullarında çalışabilmektedir. Az enerji harcayacak şekilde tasarlanmıştır.  
*Racon devices are used at sea to mark navigational hazards as RADAR targets for presentation on a ship navigational radar display Latest technologies Fully IALA compliant Easy installation and programming Maintenance free Very low power consumption*



#### AIS SEYİR YARDIMCISI

##### *AIS for AtoN*

3 kat güçlendirilmiş sert yapısı sayesinde her türlü deniz şartlarında kullanıma uygundur. IPx6 ve IPx7 standartlarında koruma sağlar. Kendi alanında en düşük enerji tüketimine sahip cihazlardan biridir. Entegre gps antenine sahiptir. İstenildiğinde dışardan gps anteni de takılabilir.  
*Housed in a rugged triple protected housing suitable for the harsh marine environment, it can be deployed on exposed location on buoys and fixed structures. The unit comes with GPS antenna integrated in the housing but an external GPS antenna can be connected if required.*

## M74000

(Ø 1750 mm) İALA DENİZ ŞAMANDIRALAMA SİSTEMİ RENK VE TEPELİK SEÇENEKLERİ / İALA BUOYAGE SYSTEM COLOR AND TOP MARKS

İALA tarafından belirlenen lateral, kardinal, güvenli su, tecrit, enkaz veya özel işaretlemelerde kullanılmak üzere özel üretilmektedirler.

Uluslararası Fener otoriteleri birliği (IALA) tarafından dünyadaki işaretleme standartları ikiye ayrılmıştır.

Bunlar sistem A ve sistem B dir. Türkiye Sistem A 'yı kabul etmiştir. Şamandıranın bulunduğu ülkeye göre üretim yapılmaktadır.

*International Association of Lighthouse Authorities (IALA) was formed to unify the World's buoyage system. The system consists of 2 regions: A and B. Turkey is placed in region A. The IALA system is made up from 6 types buoys (Lateral, Cardinal, Isolated Danger, Safe Water, Special Warnings, Emergency Wreck)*

### LATERAL İŞARETLEMELİ / LATERAL MARKS

Sistem System	Kod Code	Renk Color	İşaretler Mark
A	74001		
A	74002		
A	74003		
A	74004		
B	74005		
B	74006		
B	74007		
B	74008		

### KARDİNAL İŞARETLEMELİ / CARDINAL MARKS

Kod Code	Renk Color	İşaretler Mark
74009		
74010		
74011		
74012		

### TECRİT İŞARETLEMELİ / ISOLATED DANGER MARK

Kod Code	Renk Color	İşaretler Mark
74013		

### GÜVENLİ SU İŞARETLEMELİ / SAFE WATER MARK

Kod Code	Renk Color	İşaretler Mark
74014		

### ÖZEL İŞARETLEMELİ / SPECIAL MARK

Kod Code	Renk Color	İşaretler Mark
74015		

### GEMİ ENKAZI İŞARETLEMELİ / EMERGENCY WRECK MARK

Kod Code	Renk Color	İşaretler Mark
74016		

# Ø 1250 IALA DENİZ ŞAMANDIRALAMA SİSTEMİ / *BUOYAGE SYSTEM*

**martek**<sup>®</sup>



## M73000

### (Ø 1250 mm) IALA DENİZ ŞAMANDIRALAMA SİSTEMİ / IALA BUOYAGE SYSTEM

IALA isteklerine göre renklerde üretilen şamandıraların içi eps veya poliüretan ile dolu, dışı ise polietilendir. Şamandıranın içinden isteğe bağlı sıcak daldırma galvaniz mil veya krom mil geçirilmektedir. Bu mil şamandıranın alt ve üstünde flanş ile sonlanmaktadır.

Üst kısma istenen tepelik işareti veya fener için flanş, alt kısımda tonoz bağlantısı için firdöndü mevcuttur.

*Red, green, yellow, white, blue or black as per IALA Recommendations. Designed for harsh sea conditions. Modular parts with individual colors. Hot dipped galvanized or stainless steel shaft through the body. Flange for top mark and light at upper end, swivel for mooring at bottom end.*

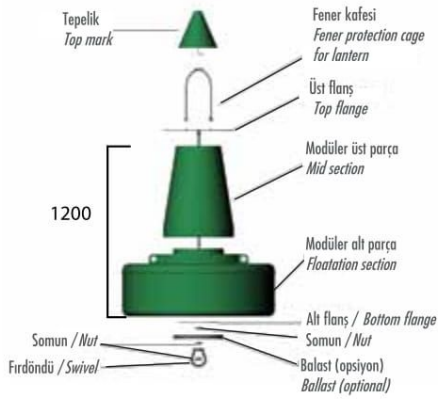

### ÖLÇÜLER VE TEKNİK DETAYLAR / TECHNICAL DATA

Çap: 1250mm

Tepeliksiz yükseklik / Height without top mark :  
1200mm

Note: Şamandıranın denizden fenere yüksekliği modüler parçalar sayesinde ayarlanır.

*Note: The Lantern focal height is adjustable with modular parts.*

Dış yapı : Polietilen

Raw material : UV-stabilised virgin polyethylene

İç Yapı / Filling: EPS veya Poliüretan / EPS or PU

Metal yapı : Sıcak daldırma galvaniz veya krom

Metal structure : Hot Dip galvanized or stainless steel



## M03451

### RADAR REFLEKTÖRÜ RADAR REFLECTOR

Teknelerin radarlarında algılanma sağlar, karşı taraftan gönderilen radar sinyallerini yansıtıcı özelliği vardır. Radar reflector is a device which is attached to a buoy to make it more visible on radar.



## M850

3 to 6NM  
Range  
GPS



## M650H

3 to 4+NM  
Range  
GPS



## M550

1 to 3 NM  
Range

### GÜNEŞ ENERJİLİ LED FENERLER SELF-CONTAINED LANTERNS

Solar panel, batarya, tüm elektronik devre ve led lambayı kompakt kapalı bir kutuda sunan fenerlerdir. Tamamen güneş enerjisi ile çalışır, bakım gerektirmezler. Patentli EMS(enerji kontrol sistemi) sayesinde daha uzun pil ömrü ve ışık verimliliği sağlarlar. M850 ve M650H kodlu fenerler gps ile senkronize olma özelliğine sahiptir.

*The Self-contained Lanterns combine a compact, high-efficiency solar engine with premium components and a rugged design for best-in-class performance. Built-in calendar function for automatic de-activation during off-season months. Adjustable intensity and range. GPS synchronized flash option.*

## M73000

(Ø 1250 mm) İALA DENİZ ŞAMANDIRALAMA SİSTEMİ RENK VE TEPELİK SEÇENEKLERİ / IALA BUOYAGE SYSTEM COLOR AND TOP MARKS  
IALA tarafından belirlenen lateral, kardinal, güvenli su, tecrit, enkaz veya özel işaretlemelerde kullanılmak üzere özel üretilmektedirler.

Uluslararası Fener otoriteleri birliği (IALA) tarafından dünyadaki işaretleme standartları ikiye ayrılmıştır.

Bunlar sistem A ve sistem B dir. Türkiye Sistem A 'yı kabul etmiştir. Şamandıranın bulunduğu ülkeye göre üretim yapılmaktadır.  
International Association of Lighthouse Authorities (IALA) was formed to unify the World's buoyage system. The system consists of 2 regions: A and B. Turkey is placed in region A. The IALA system is made up from 6 types buoys (Lateral, Cardinal, Isolated Danger, Safe Water, Special Warnings, Emergency Wreck)

### LATERAL İŞARETLEMELİ / LATERAL MARKS

Sistem System	Kod Code	Renk Color	İşaretler Mark
A	73001		
A	73002		
A	73003		
A	73004		
B	73005		
B	73006		
B	73007		
B	73008		

### KARDİNAL İŞARETLEMELİ / CARDINAL MARKS

Kod Code	Renk Color	İşaretler Mark
73009		
73010		
73011		
73012		

### TECRİT İŞARETLEMELİ / ISOLATED DANGER MARK

Kod Code	Renk Color	İşaretler Mark
73013		

### GÜVENLİ SU İŞARETLEMELİ / SAFE WATER MARK

Kod Code	Renk Color	İşaretler Mark
73014		

### ÖZEL İŞARETLEMELİ / SPECIAL MARK

Kod Code	Renk Color	İşaretler Mark
73015		

### GEMİ ENKAZI İŞARETLEMELİ / EMERGENCY WRECK MARK

Kod Code	Renk Color	İşaretler Mark
73016		

# MODÜLER PE FENER KULESİ

## *MODULAR ONSHORE PE TOWER AND MAST*

**martek**<sup>®</sup>



Patented



## MODÜLER PE FENER KULESİ / MODULAR ONSHORE PE TOWER AND MAST

Marina, mendirek, iskele vb. kıyı şeritlerinde kullanılır. Tamamen modüler polietilen malzemeden dizayn edilmiştir.

Yanlarında bulunan merdivenler sıcak daldırma galvanizdir.

*The tower is made from modular polyethylene parts reinforced with steel parts*



MOPK12

PE ÖZEL İŞARETLEME DİREKLERİ  
PE JETTY MASTS

Dış Çap / Outer Diameter : 12 cm  
Yükseklik / Height : 300 cm

### MODÜLER PE PARÇALARI MODULAR PE PARTS



MOPK60

Dış Çap / Outer Diameter : 60 cm  
Yükseklik / Height : 75 cm



MOPK100

Dış Çap / Outer Diameter : 100 cm  
Yükseklik / Height : 100 cm



### GALVANİZLİ YAN MERDİVEN STEEL LADDER

Sıcak daldırma galvanizden üretilen yan merdivenler deniz ve çevre koşullarına dayanıklıdır. Merdivenler işçilerin rahatlıkla şamandıranın tepesine tırmanabilmesi ve gerekli kontrolleri veya bakımı yapabilmesi için tasarlanmıştır.

*Made with Hot dip galvanized or stainless steel. Durable for harsh sea conditions.*



### GÜNEŞ ENERJİLİ LED FENER SELF-CONTAINED LANTERNS

Solar panel, batarya, tüm elektronik devre ve led lambayı kompakt kapalı bir kutuda sunan fenerdir. Tamamen güneş enerjisi ile çalışır, bakım gerektirmez. Patentli EMS (enerji kontrol sistemi) sayesinde daha uzun pil ömrü ve ışık verimliliği sağlar. Fenerler gps ile senkronize olma özelliğine sahiptir.

*The Self-contained Lanterns combine a compact, high-efficiency solar engine with premium components and a rugged design for best-in-class performance. Built-in calendar function for automatic de-activation during offseason months. Adjustable intensity and range. GPS synchronized flash option.*



## MODÜLER PE FENER KULESİ AKSESUARLARI MODULAR ONSHORE PE TOWER AND MAST ACCESSORIES

Fener kulelerin üzerine güneş paneli, racon, ais, meteoroloji/hidroloji sensörleri, akü, şarj ünitesi gibi aksesuarlar ekleyebilirsiniz. Her bir kule projeye özel olarak ar-ge ekibimiz tarafından titizlikle incelenip tasarlanmaktadır.

*Additional Equipments: Solar panel , racon , ais , meteorology / hydrology sensor , battery , charging unit etc.*



### PV GÜNEŞ ENERJİ SİSTEMİ / SOLAR PV SYSTEM

Fener Kulesinin üzerine monte edilen güneş enerji sistemleri, aksesuarlarınız için gerekli enerjiyi sağlar. Akü, Şarj kontrol ünitesi ve güneş panelleri her türlü hava koşulunda herhangi bir elektrik şebekesine gerek duymadan aksesuarlarınızın çalışmasını sağlamaktadır. Proje gerekliliklerine bağlı sistem komponentleri boyutları ve adetleri değişebilmektedir.

*If the Navaid system required for offshore application is solar powered it also requires a solar panel together with a battery and a battery box. Martek offers also different solar powered solutions to keep your lantern working.*



### RACON

Racon gelen tüm radar dalgalarının frekanslarını ölçer ve radar dalgalarına aynı frekanstan mors kodlarıyla cevap verir. Her türlü hava koşullarında çalışabilmektedir. Az enerji harcayacak şekilde tasarlanmıştır.

*Racon devices are used at sea to mark navigational hazards as RADAR targets for presentation on a ship navigational radar display Latest technologies Fully IALA compliant Easy installation and programming Maintenance free Very low power consumption*



### AIS SEYİR YARDIMCISI

#### *AIS for AtoN*

3 kat güçlendirilmiş sert yapısı sayesinde her türlü deniz şartlarında kullanıma uygundur. IPx6 ve IPx7 standartlarında koruma sağlar. Kendi alanında en düşük enerji tüketimine sahip cihazlardan biridir. Entegre gps antenine sahiptir. İstenildiğinde dışardan gps anteni de takılabilir. *Housed in a rugged triple protected housing suitable for the harsh marine environment, it can be deployed on exposed location on buoys and fixed structures. The unit comes with GPS antenna integrated in the housing but an external GPS antenna can be connected if required.*

# DİREK TİPİ ŞAMANDIRA *PILLAR/SPAR BUOY*

**martek**<sup>®</sup>

Patented



M60060

### DİREK TİPİ ŞAMANDIRALAR / PILLAR/SPAR BUOYS

Dar kanallarda kullanılır. Su üstü tamamen modüler polietilen malzemeden dizayn edilmiştir. Yanlarında bulunan merdivenler sıcak daldırma galvanizdir. Su altında şamandırası ve çelik konstrüksiyonu ile tonozla bağlıdır.  
*For Narrow Channels. Upper Part made from PE. Hot dip galvanized ladder. Pillar/Spar Buoy is tied up to the weight with buoy which is underwater and steel construction.*

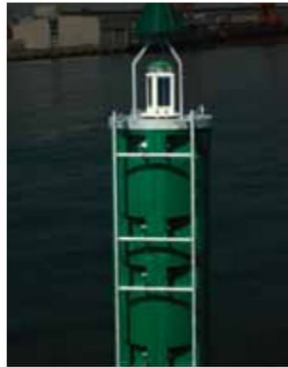
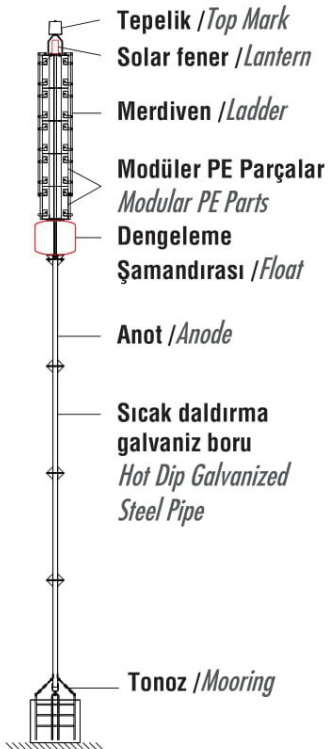

### GALVANIZLI YAN MERDİVEN / STEEL LADDER

Sıcak daldırma galvanizden üretilen yan merdivenler deniz ve çevre koşullarına dayanıklıdır. Merdivenler işçilerin rahatlıkla şamandırının tepesine tırmanabilmesi ve gerekli kontrolleri veya bakımı yapabilmesi için tasarlanmıştır.

*Made with hot dip galvanized or stainless steel. Durable for harsh sea conditions.*



M850

3 to 6NM  
Range  
GPS



M650H

3 to 4+NM  
Range  
GPS



M550

1 to 3 NM  
Range

### GÜNEŞ ENERJİLİ LED FENERLER SELF-CONTAINED LANTERNS

Solar panel, batarya, tüm elektronik devre ve led lambayı kompakt kapalı bir kutuda sunan fenerlerdir. Tamamen güneş enerjisi ile çalışır, bakım gerektirmezler. Patentli EMS(enerji kontrol sistemi) sayesinde daha uzun pil ömrü ve ışık verimliliği sağlarlar. M850 ve M650H kodlu fenerler gps ile senkronize olma özelliğine sahiptir.

*The Self-contained Lanterns combine a compact, high-efficiency solar engine with premium components and a rugged design for best-in-class performance. Built-in calendar function for automatic de-activation during offseason months. Adjustable intensity and range. GPS synchronized flash option.*

# YÜZER İSKELE SİSTEMLERİ *FLOATING DOCK SYSTEMS*

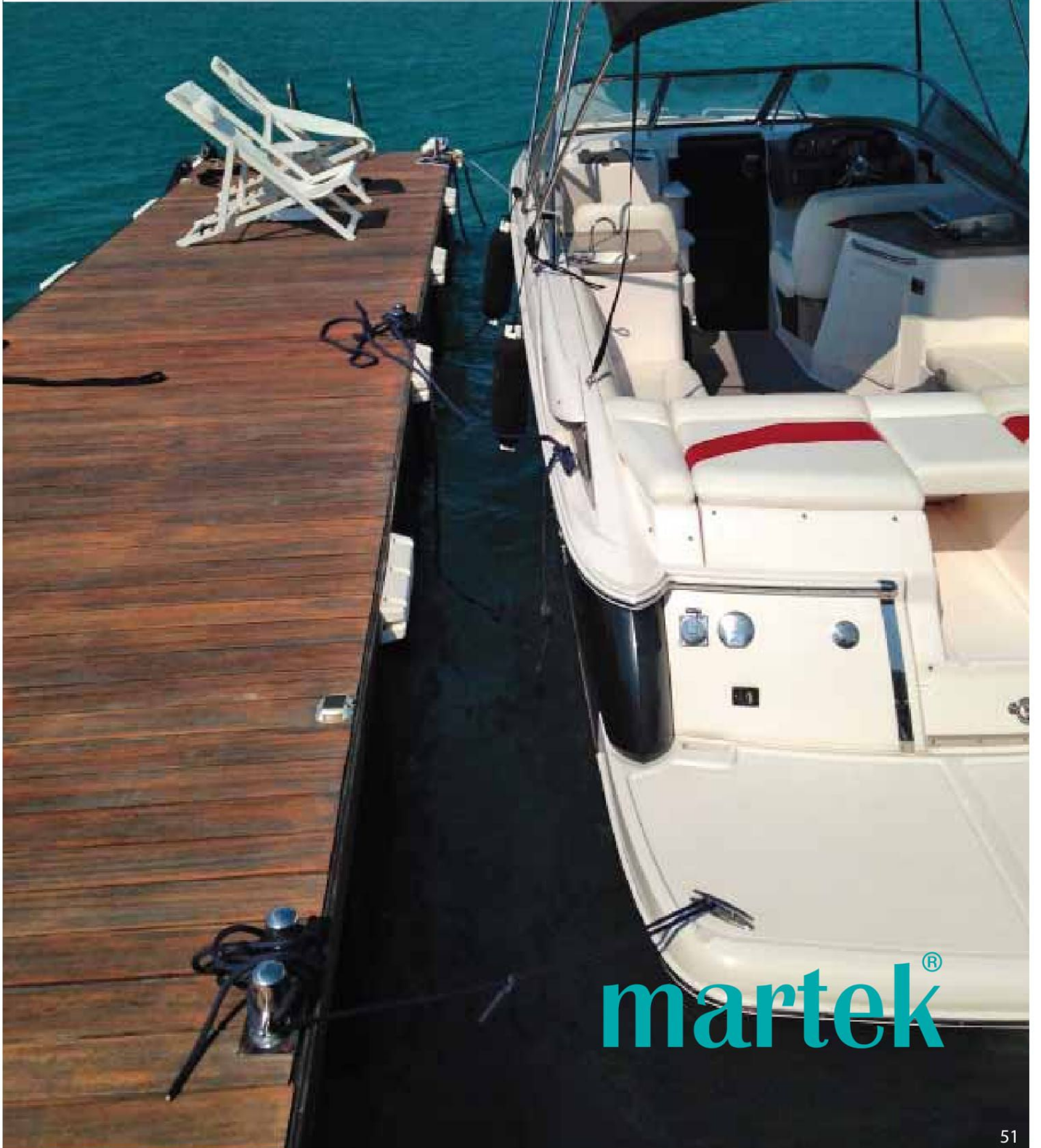

**martek**<sup>®</sup>



## PE YÜZDÜRÜCÜLER / PE FLOATERS

Polietilenden üretilen modüler yüzer iskele sistemleri darbeye, sürtünmelere ve her türlü hava koşullarına karşı mukavemet gösterirler. Elektroliz sorunu yoktur, Bakım tutum gerektirmez, dengeli uzun ömürlüdür. Kolay ve hızlı montaj/demontaj özelliği vardır. Doğal Çevreye uyumlu estetik dizayna sahiptir, ultraviyole ışınlarına dayanıklıdır.

*Modular floating dock systems made of polyethylene are resistant to impact, friction, ultraviolet radiation and all kinds of weather conditions. The issue of electrolysis is non-existent, they require no maintenance, and they are balanced and durable. The product offers easy and quick assemble/disassemble feature. Its design is aesthetic and compatible with its environment.*

Patented



M03000

En / Width : 100, Boy / Length : 100  
Yükseklik / Height : 40 cm  
Yüzdürmesi / Buoyancy: 300 kg



M03002

En / Width : 100, Boy / Length : 100  
Yükseklik / Height : 116 cm  
Yüzdürmesi / Buoyancy: 1000 kg



M03003

En / Width : 36, Boy / Length : 337  
Yükseklik / Height : 37 cm  
Yüzdürmesi / Buoyancy: 300 kg



### M03000

Patentli kilit sistemi sayesinde herhangi bir metal konstrüksiyona yada yüzey kaplamasına gerek duymadan da kullanılabilir. Metal konstrüksiyonlu yüzer iskelelerde de kullanılan bu yüzdürücü istenildiği taktirde üst üste konularak iskele yüksekliği artırılabilir.

Altta 4 adet kova şeklinde boşluklar sayesinde ürünün su yüzeyine tutunması artmaktadır. Buda ürüne stabilite ve sağlamlık kazandırmaktadır.

*The M03000 can be used without any metal construction or surface coating thanks to its patented locking system. This floater which can also be used with floating docks with metal construction also allows height increase by simply being stacked one on another. The bucket shaped gaps located at the bottom gives the product more stability and strength.*



### M03002

M03002 modeli 1000 kg yüzdürmesiyle daha fazla kaldırma kuvveti gerektiren ve daha yüksek yüzer iskele çözümleri için kullanılmaktadır. İçine EPS veya PU basımı yapılarak bir kazaya uğraması sonucu içine su girse bile yüzmeye hala devam etmesi sağlanmaktadır.

*With its 1000kg buoyancy the M03002 is used for floating dock solutions which require more buoyancy and more height. The EPS or PU injection inside the product enables it to continue floating even after being flooded after impact.*



### M03003

Özellikle kano iskelelerinde düşük fribord istenmesinden dolayı dizayn edilmiştir. Bunun yanı sıra yakın kıyısız yüzer iskeleler ve kare kafes balık çiftliği projelerinde hem yürüme yolu hem de kafes olarak kullanılmaktadır. Üzerine her türlü modül (kulübe, jeneratör, vinç, pedestal, vb) monte edilebilir. İstenmesi durumunda içine EPS veya PU basılmaktadır.

*The design is based on the low freeboard requirement especially in canoe docks. Besides, the product is used in coastal floating docks and also in square caged fish farms both as walkways and cages. All kinds of facilities (cabins, generators, cranes, pedestals and etc..) may be mounted on. EPS or PU injections are available upon request.*



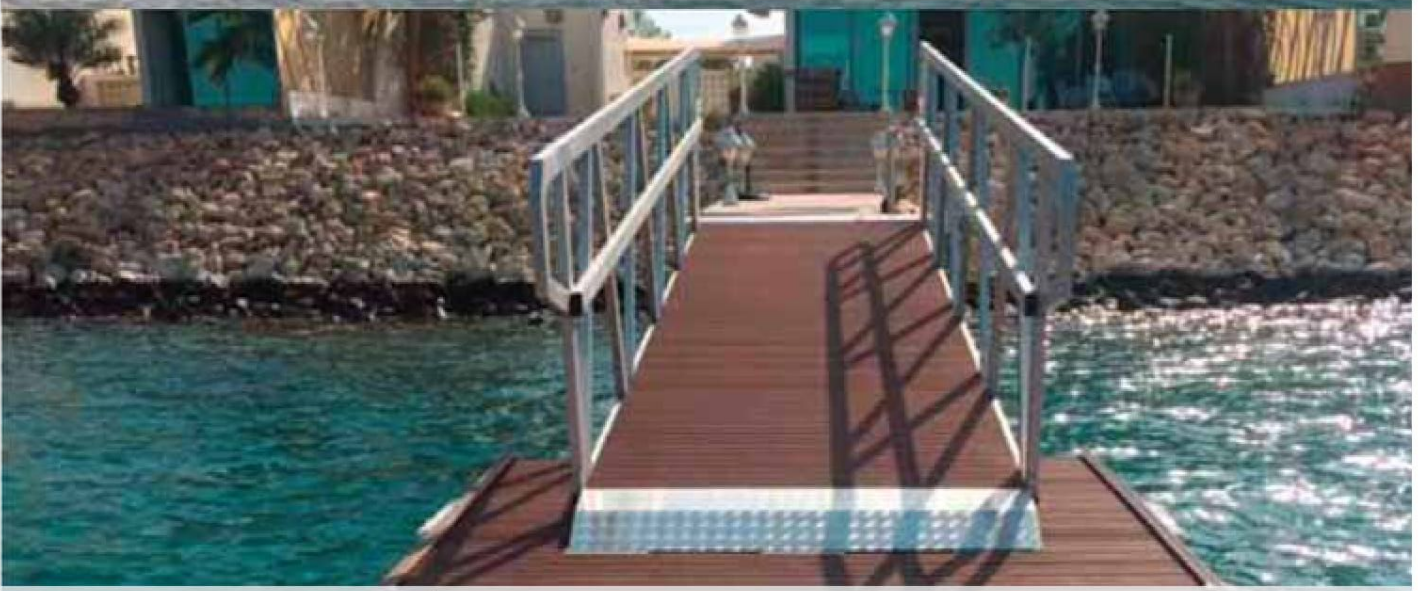

## AKSESUAR VE EKİPMANLAR / ACCESSORIES AND EQUIPMENTS



### YÜRÜME YOLU / GANGWAY

Yüzer iskele ile uyumlu ahşap, metal, plastik vb malzeme ile kaplı iskeleye girip çıkmak için kullanılan bir ekipmandır. İsteğe bağlı olarak inip kalkabilen modelleride mevcuttur. Metal konstrüksiyonu, sıcak daldırma galvaniz, krom veya alüminyum yapılabilir.

*Gangways are used to access wood, metal or plastic coated and are compatible with floating docks.*

*Height adjustable models are also available upon request.*

*The metal construction can be made of chrome, aluminum or made of hot dipped galvanized metal.*



### YÜKSEKLİK AYARLAMA / HEIGHT ADJUSTMENT

Özellikle gel-git olaylarının yaşandığı sularda kullanılan bir tarafı karaya sabit diğer tarafı iskeleye sabit aşağı yukarı hareket edebilen sistemdir.

*The system is widely used in locations where there is a tidal movement. The system is attached to the land on one side and to the dock on the other and can move both upwards and down.*



### TONOZ / GROUND TACKLE

Suyun derinliğine, altyapısına, akıntısına, gel-git olayına, hakim rüzgarına ve benzeri şartlara bağlı olarak yüzer iskeleyi zemine beton, demir gibi ağırlıklar veya vidalama yöntemi kullanılarak ve iskeleye zincir, halat, tel gibi malzemeler ile yapılan donatıdır.

*It is an equipment that fixes the floating dock to the bottom using concrete or metal weights connecting the weight and the dock with chains, wires, ropes or screws accordingly with the depth of the water, structure of the bottom, currents, tides, dominant winds and other conditions of the location.*



### GÜNEŞ ENERJİLİ LED AYDINLATMA SOLAR POWERED LED LIGHTING

Led teknolojiyi su geçirilmeyen solar sayesinde gündüz aldığı enerjiyi pile aktaran ve hava karardığında otomatik olarak çalışan gündüz olduğunda otomatik olarak kapanan lambadır.

*It is a solar powered water proof led lighting system that charges its batteries with sunlight and turns on automatically when sunsets and turns off when sun rises.*



### KOÇ BOYNUZU / DECK CLEAT

İskelelere teknelerin bağlanması için sıcak daldırma galvaniz ile kaplanmış demir veya döküm, paslanmaz çelik, pirinç, plastik malzemelerden isteğe bağlı üretilen üründür.

*It is a product used to tie boats to the quay made of hot dipped galvanized metal, iron, stainless steel, brass or plastic upon request.*



### USTURMAÇA / FENDER

İskeleler için özel tasarlanmış "martek" marka yumuşak PVC malzemeden yapılan düz veya köşeli olarak kullanılabilen, içleri hava ile dolu, teknelerin iskeleye yanaşması durumunda bordalarının zarar görmemesi için konulan üründür.

*It is a "Martek" branded custom designed product made of soft PVC. The air filled product is available both cornered and flat used to protect the hulls of boats from being damaged during docking.*



# YÜZEY KAPLAMA / SURFACE COATING



## KOMPOZİT AHŞAP / COMPOSITE WOOD

Ahşap kompozit ürünler, ekolojik ve uzun süreli bir çözümdür.

Kaymaya karşı güvenlidir ve bakım gerektirmez.

5 Renk seçeneği ve iki farklı yüzey tasarımı ile maksimum tasarım serbestliği sağlamaktadır.

*Composite wood products are both eco-friendly and durable.*

*They are safe against slipping and require no maintenance.*

*Its 5 choices of color and 2 different surface patterns provide maximum design flexibility.*

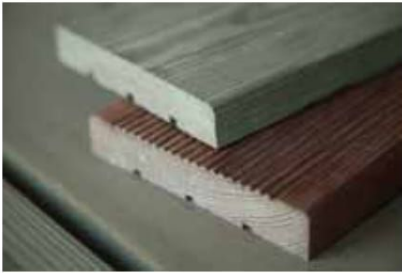

## EMPRENYE AHŞAP / IMPREGNATED WOOD

Emprenye ahşap ürünlerimizde Tanalith-E maddesi kullanılmaktadır. Tanalith-E Avrupa ve dünya standartlarına uygun etkinliği laboratuvar ve arazi testleri ile kanıtlanmış, korozyona neden olmayan tek emprenye maddesidir.

*Tanalith-E is used in our impregnated wood products. Tanalith-E is the only corrosion resistant impregnating substance that is proven effective both in laboratories and field tests and it is approved by the EU and world standards.*



## IROKO AHŞAP / IROKO WOOD

Iroko suni olmayan suya ve çevre koşullarına dayanıklı, uzun yıllar kullanılabilen tamamen doğal bir yüzey kaplama ürünüdür. Iroko ürünler her doğal ahşap ürününde olduğu gibi belli aralıklarla bakım gerektirmektedir.

*Iroko is a long-life natural surface coating material that is resistant to water and environmental conditions.*

*Iroko requires periodical maintenance like all other wooden products.*





**M**artek Endüstri Malzemeleri San. ve Tic. Ltd. Şti.  
1994 yılında İzmir'de faaliyete başlamıştır.  
Bugün İzmir Kemalpaşa'daki 12000 m<sup>2</sup> açık 5000 m<sup>2</sup>  
kapalı alana sahip fabrikasında üretimine devam etmektedir.  
*Martek has been founded in 1994 in Izmir. Today,  
its factory which has 12000 m2 open and 5000 m2 close area,  
is located at Kemalpaşa, Izmir.*



#### Kalite Politikamız

Sağlıklı, güvenli bir çalışma ve çevre ortamı içerisinde yüksek moral değerlerine sahip eğitilmiş personelle çalışmak.  
Çevre ve toplum sağlığına zararsız olduğu kanıtlanan ürünleri araştırıp bunların imalat ve satış lisanslarını çıkarmak.

İmalat için en nitelikli hammadde ve yan sanayi ürünlerini temin etmek.

Müşteri/Bayi şikayetlerini değerlendirerek düzeltici/önleyici faaliyetlerde bulunarak standart, kanun ve tüzüklere uygun üretim yapmak,  
müşteri tatminini üst düzeyde tutmak. Müşteri/Bayi taleplerini zamanında, güvenilir ve en ekonomik şekilde karşılayıp

müşteri/bayi ile yapılan sözleşmeye uygun olarak istenilen miktarda, kalitede, terimde ürün sunmak.

Sağlıklı ve güvenli bir çevrede eğitilmiş personelle ürettiğimiz ürünlerle firmamızın pazar payını artırarak rekabet şansımızı yükseltmek.

Sürekli iyileştirme çevrimi içerisinde ürünlerimizi ilk defada istenen standart ve kalitede üretmek.

Yaptığımız ürünlerin bir gün bizim de kullanabileceğimizi bilerek imalatını yapmak.

*With our growing product range and customer portfolio,*

*Martek have been carrying on its new projects in order to cover needs of marine market with high quality.*

*Since the company has been founded, we aim to be different in view, to provide customer satisfaction and to have innovative thought.*

*Thus we have achieved to be the preferred and growing brand in a short time with wide range of products As a result of giving  
the utmost importance to the research and development departments, our role in the market becomes bigger.*

*Our high quality and wide range of products opens new market opportunities and our development leads us to the international markets.*

*Our Policy of Quality Working in a secure and healthy environment with highly motivated,  
well educated staff who have strong devotion to the firm and the job they do.*

*Using best raw materials and sub-contractor products for best quality production.*

*Appreciating customer complaints, performing corrective/preventive activities and keeping customer satisfaction at maximum level.*

*Meeting the customer orders on time and in the most economical way. Supplying customers' orders exactly as per sales contract.*

*Increasing the market share in order to be competitive by giving the importance to creative thought and research-development activities.*

*Being aware of the recent technological developments, carrying the present product and service quality to the perfect*



# martek®

MARTEK ENDÜSTRİ MAL. SAN. ve TİC. LTD. ŞTİ.



[www.martek.com.tr](http://www.martek.com.tr)



[info@martek.com.tr](mailto:info@martek.com.tr)



Tel: +90 (232) 877 14 84 • Fax: +90 (232) 877 14 49



Atatürk Mah. 78 Sk. No.10 Büyük Alan Mevkii  
Ulucak - Kemalpaşa - İZMİR - TURKEY



<https://tr-tr.facebook.com/martekltd/>